

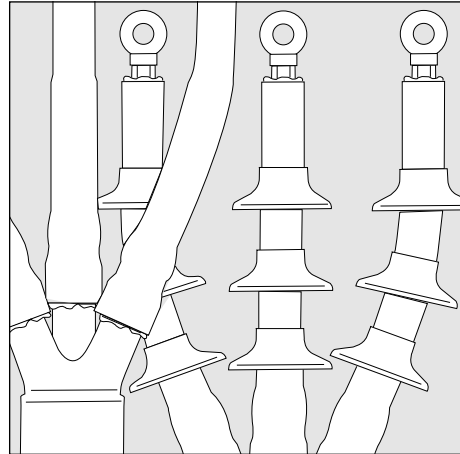

TE's Raychem Cable Accessories



Instruction de montage EPP-0797-BE-FR-5/16

**Terminaison Raychem pour
câble polymérique tripolaire à
champ radial jusqu'à 24 kV
sans armure**

Type: IXSU-F / OXSU-F

To view the TE Energy website:



Tyco Electronics Raychem GmbH
a TE Connectivity Ltd. Company
Finsinger Feld 1
85521 Ottobrunn/Munich, Germany
Tel: +49-89-6089-0
Fax: +49-89-6096-345
TE.com/energy

TE Connectivity Belgium BV
Une société de TE Connectivity Ltd.
Philipssite 5 A - Bus 32 – UBICENTER
B-3001 Leuven
tel +32 (0)16 50 86 95
TE.com/energy

Avant de commencer

S'assurer que le kit que vous allez installer est correct pour le câble.

Vérifier pour cela l'étiquette sur le kit et le titre de l'instruction de montage.

La possibilité existe que les composants ou la méthode de montage ont été modifiés depuis la dernière installation du produit que vous avez faite.

Lire attentivement l'instruction de montage et la suivre pas par pas.

Généralités

Utiliser un brûleur à gaz propane (de préférence) ou butane, utiliser le brûleur uniquement dans une espace bien aérée.

Régler le chalumeau de façon à obtenir une flamme bleu clair avec un sommet jaune.

Eviter les flammes bleues de type crayon.

Maintenir le chalumeau en direction de la rétractation pour préchauffer la matière.

Garder la flamme en mouvement permanent pour ne pas brûler la matière.

Nettoyer et dégraisser toutes les pièces qui seront en contact avec l'adhésif.

En cas d'utilisation de solvant, suivre les consignes de manipulation du fabricant.

Au cas ou il faut raccourcir des gaines les couper de façon nette à l'aide d'un couteau bien aiguisé qui ne laisse pas de dentelures.

Commencer à rétracter la gaine à l'endroit indiqué dans les instructions.

S'assurer que la gaine est uniformément rétractée à la périphérie avant de poursuivre le long du câble.

Les gaines doivent être lisse et ne pas présenter d'ondulations, la forme des parties recouvertes doit être clairement visible.

Les informations contenues dans les présentes Instructions de montage sont à utiliser uniquement par des monteurs ayant suivi un écolage pour travailler sur des installations électriques et décrivent la méthode appropriée pour l'installation de ce produit. Toutefois, TE Connectivity ne peut pas exercer de contrôle sur les conditions de terrain ayant une incidence sur l'installation du produit. Il est de la responsabilité de l'utilisateur de déterminer si la méthode d'installation est adaptée à ses conditions de terrain spécifiques. Les seuls engagements de TE Connectivity sont ceux définis dans le document Conditions générales de vente pour ce produit et TE Connectivity ne pourra en aucun cas être tenu pour responsable en cas de dommages accidentels, indirects ou consécutifs, survenant par suite de l'utilisation ou d'une mauvaise utilisation des produits.

Raychem, TE, TE Connectivity et TE Connectivity (logo) sont des marques déposées

© 2020 TE Connectivity. Tous droits réservés.

Préparation du câble

A. Câble à écran de fils

Tableau 1

Cosses à sertir	U _{max}		
	12 kV [mm]	17.5 kV [mm]	24 kV [mm]
L* min intérieur	320	320	360
a intérieur	200	200	240
L* min extérieur	320	360	460
a extérieur	200	240	340

L = longueur min. des phases. La longueur exacte est déterminée par la géométrie de l'appareillage électrique. (L max. = a + 40 mm + 1/3 de la gaine noire conductrice)

Tableau 2 – Cosses à visser type BLMT

BLMT (section mm ²)	25 to 95 a [mm]	35 to 150 a [mm]	95 to 240 a [mm]	120 to 300 a [mm]	185 to 400 a [mm]
12kV intérieur	195	190	185	190	185
12kV extérieur	195	190	185	190	185
17.5kV intérieur	195	190	185	190	185
17.5kV extérieur	235	230	225	230	225
24kV intérieur	235	230	225	230	225
24kV extérieur	335	330	325	330	325

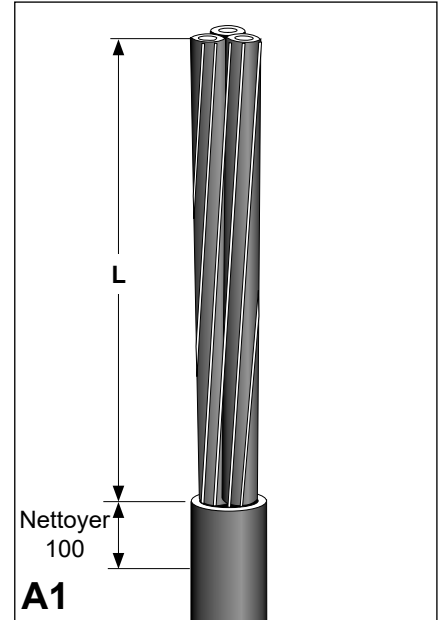

Couper le câble et enlever la gaine extérieure selon la longueur requise. S'assurer que les phases sont assez longues pour les mettre dans la position de raccordement. Nettoyer et dégraisser la gaine extérieure sur 100 mm.

Remarque : la longueur min. de la phase L est stipulée dans tableau 1.

Recouvrir 80 mm de la gaine extérieure d'une couche de mastic d'étanchéité rouge (bande large). Replier les fils de l'écran sur la gaine extérieure sans les croiser. Fixer les fils temporairement sur la gaine extérieure à l'aide d'une bande auto-collante.

Enlever les cordes de bourrage (si présent) jusqu'à l'extrémité de la gaine extérieure. Plier les phases dans la position de raccordement et les couper sur la longueur exacte de raccordement. Enlever la couche semi-conductrice selon la dimension a stipulée dans tableau 1 pour des cosses à sertir ou tableau 2 pour des cosses à visser type BLMT. S'assurer qu'il ne restent plus de traces de matières conductrices sur l'isolant. Egaliser toutes les inégalités sur l'isolant. Faites attention à ne pas abîmer l'isolant, la moindre détérioration est fatale.

Mettre un marquage 40 mm en-dessous de l'extrémité de la couche semi-conductrice. Mesurer la distance c de chaque phase individuelle et couper la gaine conductrice noire selon les distances mesurées.

Continuer avec point 5.

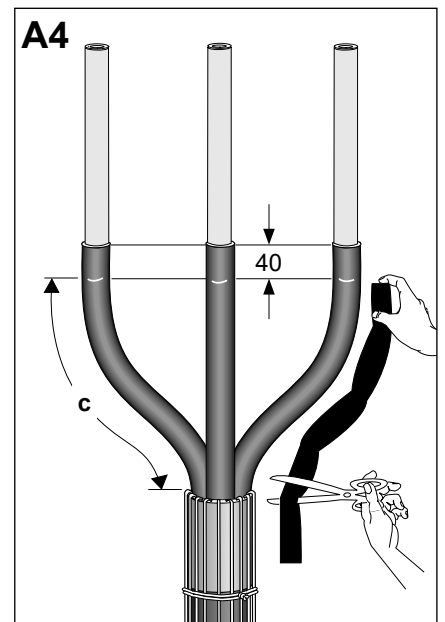
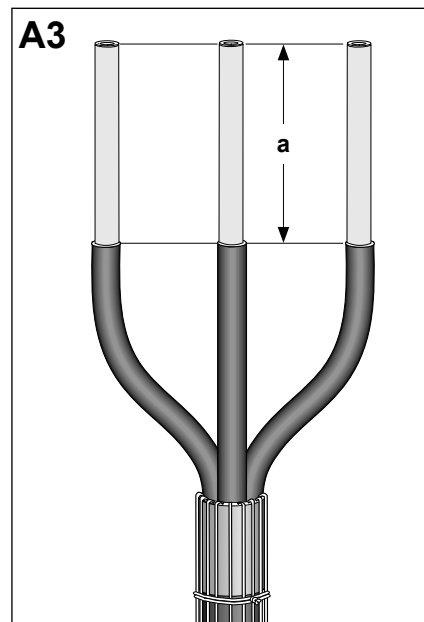
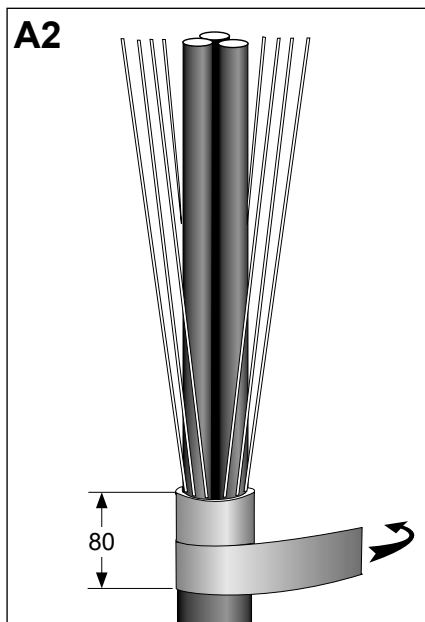

Préparation du câble

B. Câbles avec écran en clinquant

Tableau 3

Cosses à sertir	U_{max}		
	12 kV [mm]	17.5 kV [mm]	24 kV [mm]
L* min intérieur	320	320	360
b intérieur	240	240	280
L* min extérieur	320	360	460
b extérieur	240	280	380

L = longueur min. des phases. La longueur exacte est déterminée par la géométrie de l'appareillage électrique. (L max. = a + 40 mm + 1/3 de la gaine noire conductrice)

Tableau 4 – Cosses à visser type BLMT

BLMT (section mm ²)	25 to 95 b [mm]	35 to 150 b [mm]	95 to 240 b [mm]	120 to 300 b [mm]	185 to 400 b [mm]
12kV intérieur	235	230	225	230	225
12kV extérieur	235	230	225	230	225
17.5kV intérieur	235	230	225	230	225
17.5kV extérieur	275	270	265	270	265
24kV intérieur	275	270	265	270	265
24kV extérieur	375	370	365	370	365

Appliquer un conducteur de mise à la terre sur chaque écran en clinquant (le plus près possible de la gaine extérieure) et souder le conducteur de MALT sur l'écran en clinquant (ou utiliser un autre système de connection comme avec les ressorts spirales). Installer une massivation de 30 mm (bloquage d'eau) avec de la soudure sur le conducteur de MALT. Placer la massivation centralement vis à vis du mastic rouge.

Plier les phases dans la position de raccordement et les couper sur la longueur exacte de raccordement. Enlever l'écran en clinquant selon dimension b stipulée dans tableau 3 pour des cosses à sertir ou tableau 4 pour des cosses à visser type BLMT. Fixer l'extrémité de l'écran à l'aide d'un fil d'attache. Enlever la couche semi-conductrice jusqu'à 40 mm de l'extrémité de l'écran en clinquant. S'assurer qu'il ne restent plus de traces de matières conductrices sur l'isolant. Egaliser toutes les inégalités sur l'isolant. Faites attention à ne pas abîmer l'isolant. Le moindre détérioration est fatale.

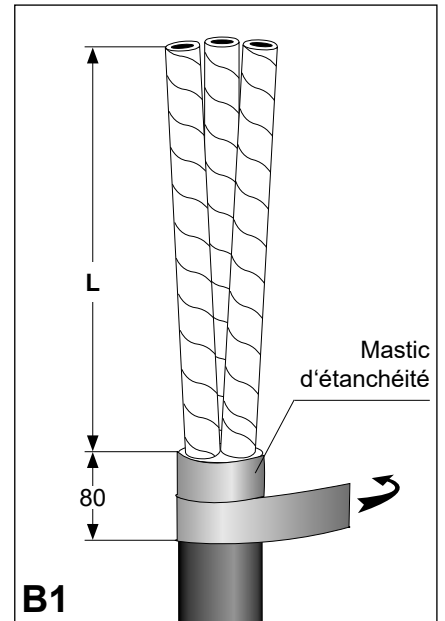

Couper le câble et enlever la gaine extérieure selon la longueur requise. S'assurer que les phases sont assez longues pour les mettre dans la position de raccordement. Nettoyer et dégraisser la gaine extérieure sur 100mm. **Remarque** : la longueur min. L est stipulée dans tableau 3. Recouvrir 80mm de la gaine extérieure d'une couche de mastic d'étanchéité rouge.

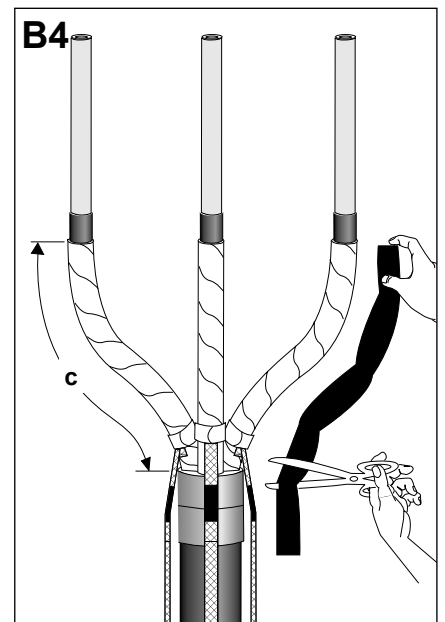
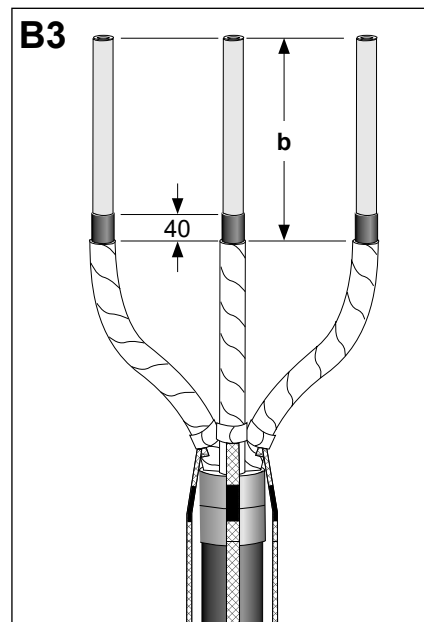
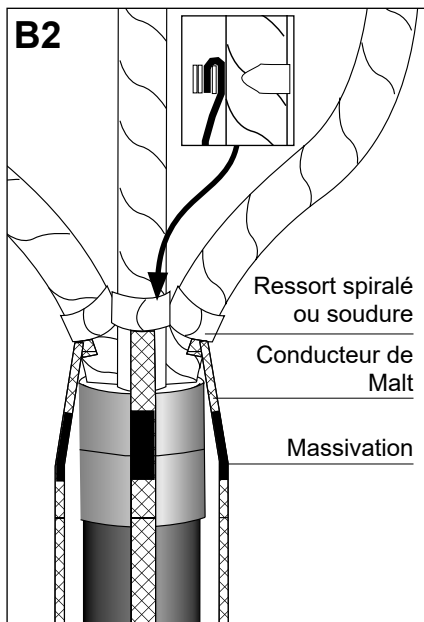

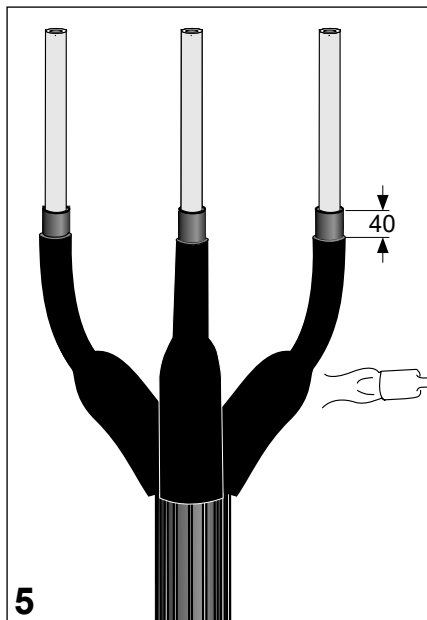

Glisser les gaines conductrices sur les phases, comme indiqué ici-dessus.
Rétreindre les gaines, progressivement du haut vers le bas. Laisser refroidir avant de continuer.

Sortir les bandes de mastic jaune du sachet en aluminium. Enlever les papiers de protection.

Appliquer le mastic 20 mm sur la couche semi-conductrice et 10 mm sur l'isolant. Appliquer le mastic avec un recouvrement de 50 % et l'étirer jusqu'à 50 % de sa largeur initiale.

Commencer à appliquer le mastic à 20 mm de l'extrémité de la couche semi-conductrice, continuer sur l'isolant et revenir sur la couche semi-conductrice de façon à arriver à une transition douce en diamètre de la couche semi-conductrice vers l'isolant.

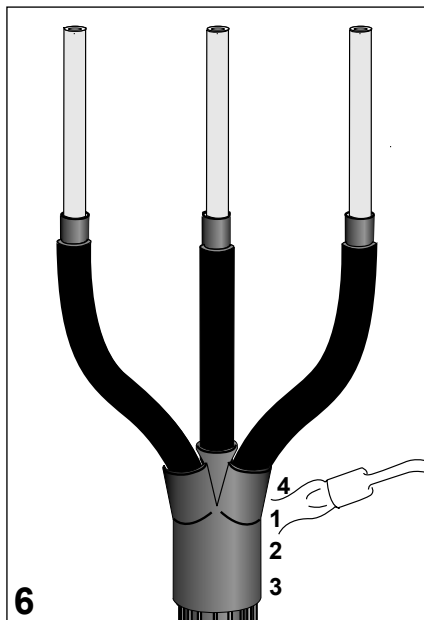
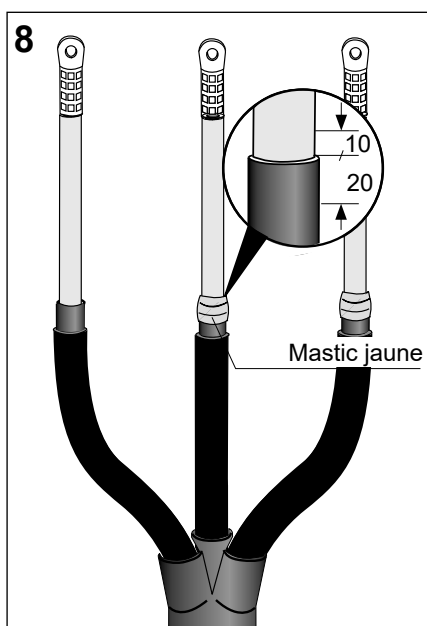

Glisser la pièce de trifurcation sur les phases et tirer la aussi loin que possible sur la gaine extérieure. Rétreindre la trifurcation du milieu vers la gaine extérieure puis du milieu vers les doigts.

Fixer l'écran en clinquant ou les conducteurs de mise à la terre sur la gaine extérieure en dessous de la pièce de trifurcation.

Bourrage du fût de la cosse (uniquement pour cosses à sertir de 10 à 25 mm²):

Appliquer une bande de mastic d'étanchéité rouge (étroite) sur le fût de la cosse afin d'augmenter le diamètre du fût pour les niveaux de tension et les sections suivantes

- 12 kV: 10 - 25 mm²
- 17,5 kV: 16 - 25 mm²
- 24 kV: 10 - 25 mm²

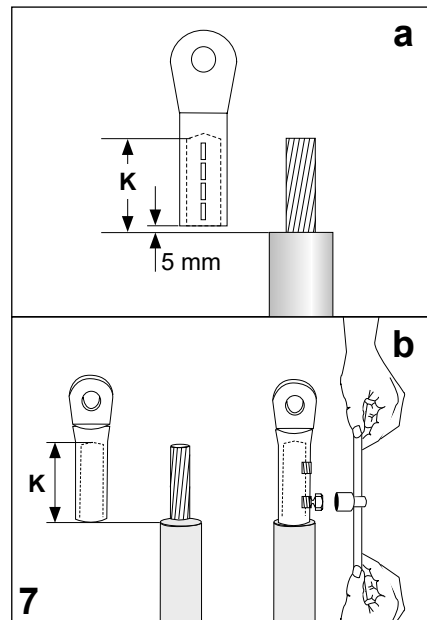
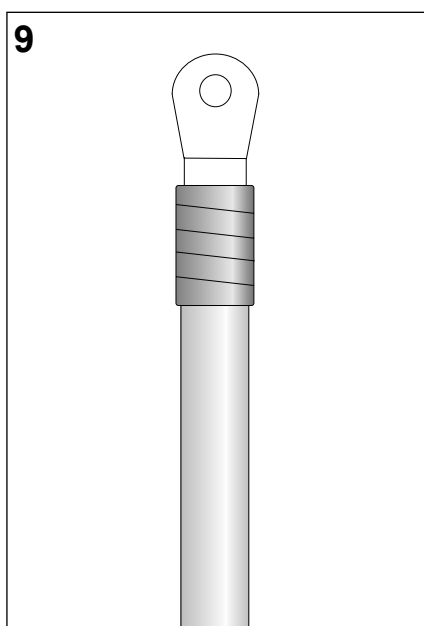

Enlever l'isolant selon la dimension K

a. Cosse à sertir :
Dimension K ne peut pas dépasser les 110 mm. Installer la cosse.

b. Cosse à visser :
Installer la cosse : augmenter la tension des visses et serrer les visses jusqu'à ce qu'elles cassent (en commençant par la vis du dessous). Nettoyer et dégraisser l'isolant et la cosse.

Préchauffer la cosse.

Glisser la gaine rouge sur la phase et positionner la de telle façon à complètement recouvrir de fût de la cosse. Rétreindre la gaine dans la séquence des numéros de l'illustration ici-dessous.

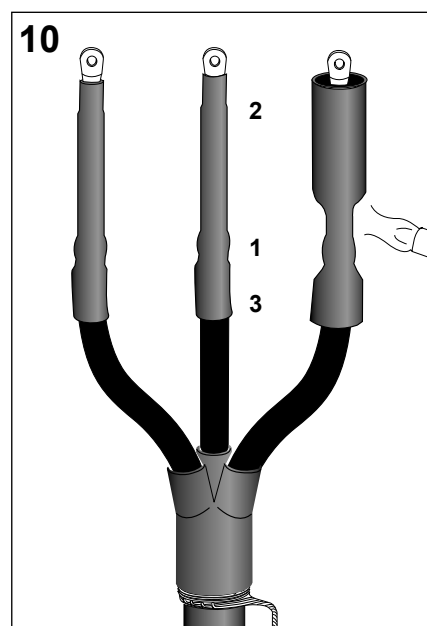

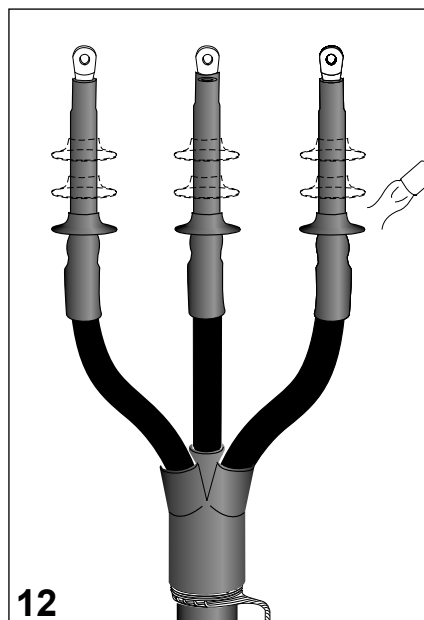
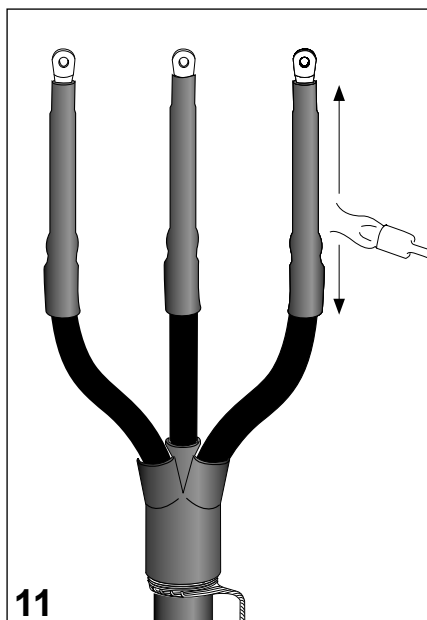

Après installation de la terminaison :

- Postchauffer la gaine rouge
- Postchauffer la plage de raccordement de la cosse jusqu'à ce que le mastic vert sorte légèrement de la gaine.

Laisser refroidir la terminaison avant d'appliquer toute contrainte mécanique.

Fixer les fils de l'écran ou le conducteur de MALT sur la gaine extérieure à l'aide d'une ligature juste en-dessous de l'extrémité de la trifurcation.

Pour montage extérieur :

Rétreindre les jupes en place comme indiqué sur la page suivante.

Veillez tenir compte des règlements en vigueur en ce qui concerne le traitement des déchets.



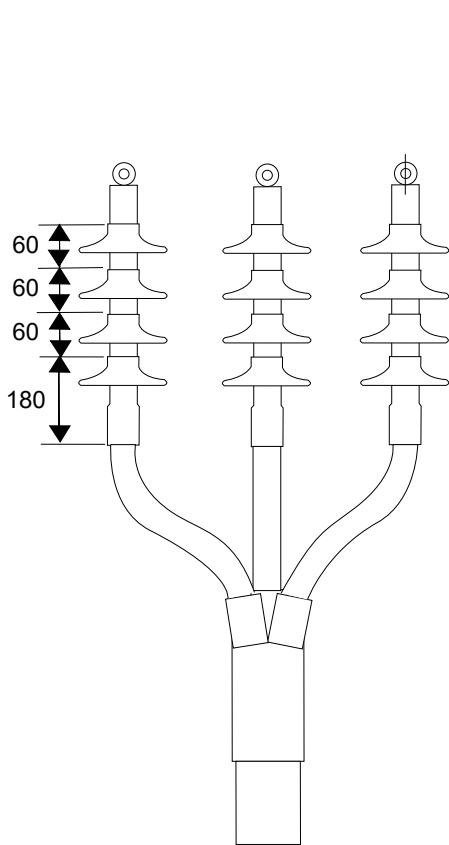

Nombre de jupes par conducteur		
kV	Intérieure	Extérieure
12	0	1
17.5	0	1
24	0	3

Pour l'installation inversée

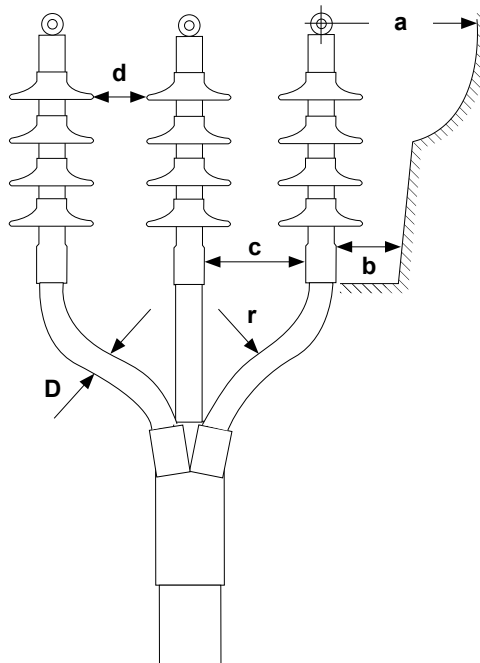
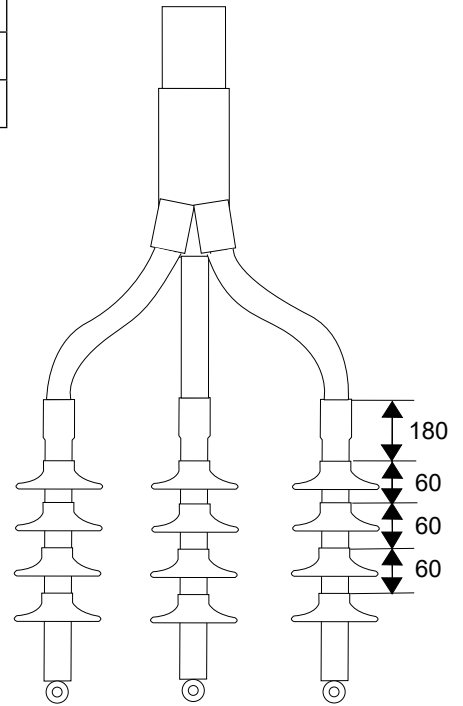

Distances Min.	U _{max} (kV)		
	12	17.5	24
a	Selon spécifications locales		
b entre phase et terre [mm]	15	20	25
c entre les phases [mm]	15	20	25
d entre jupes [mm]	10	15	20
r rayon de courbure min. 15 x D , avant de courber, chauffer jusqu'à +/- 70 °C			