

Positioning Contact Locking Spacer

This connector is manufactured with the RED SPACER assembled in the PRE-LATCH position (Detail A). Shipping and handling may displace the spacer inward to the FULL LOCK position (Detail B). This will prevent proper contact insertion. The connector can be returned to proper function by retracting the spacer to the pre-latch position.

Detail A

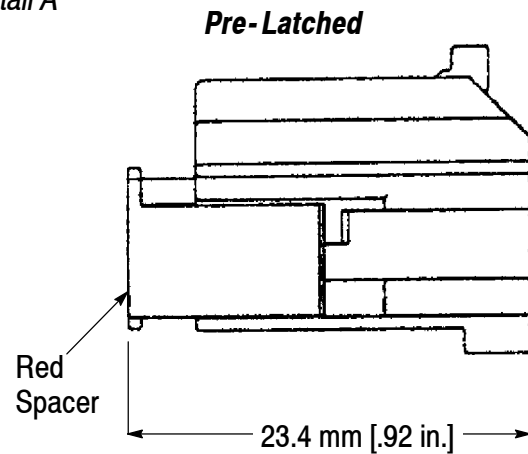

Detail B

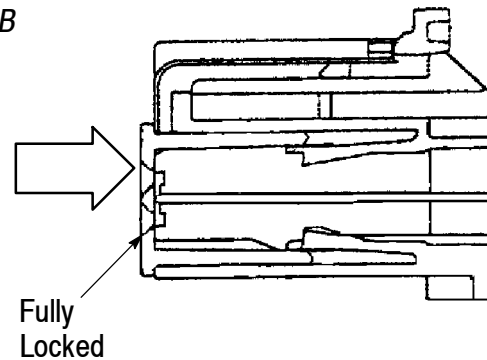

Use the following procedure to return the RED SPACER to the pre-latch position:

Using a jeweler's screwdriver or similar tool, insert the tool blade from the side into the small gap between the housing and the spacer. Lightly pry the spacer out to the pre-latch position. Feel the detent-stop at the pre-latch position. Using care and moderate pressure will prevent damage to the connector components.

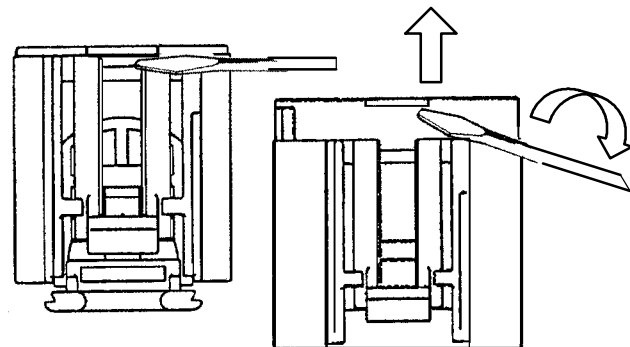

Do not pry the spacer side latching walls outward. This action may damage the spacer walls and can not be repaired.

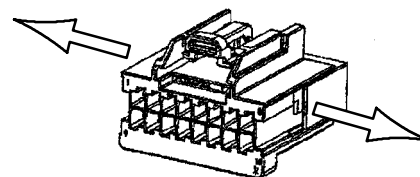

Do Not Pry the Side Walls

Este conector es manufacturado con el separador rojo ensamblado en la posición de pre-enganche (detalle A). El separador puede desplazarse hacia adentro durante el embarque y manejo hasta la posición de enganche (detalle B). Esta condición evitará la inserción correcta de los contactos. El conector puede volver a funcionar correctamente, si se desplaza el separador a la posición A.

Detalle A
(antes de enganchar)

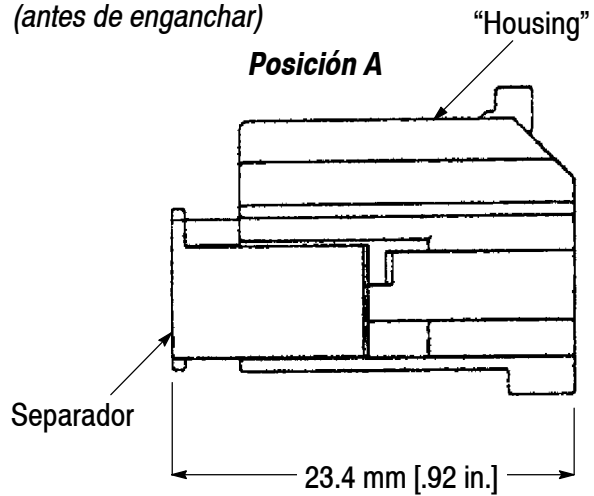

Detalle B

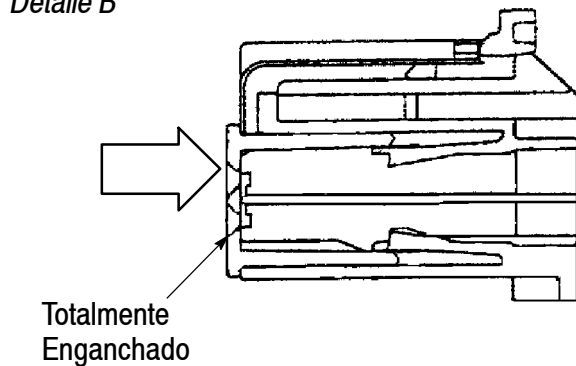

Siga el siguiente procedimiento:

Utilizando un destornillador de Joyero ó una herramienta similar, inserte la punta llana desde el costado en la apertura pequeña entre el "Housing" y el separador. Ligeramente apalanque el separador hacia afuera hasta la posición A. Sienta cuando es detenido por la muesca en la posición A. Con cuidado y precisión moderada se previene daños al conector y a los componentes.

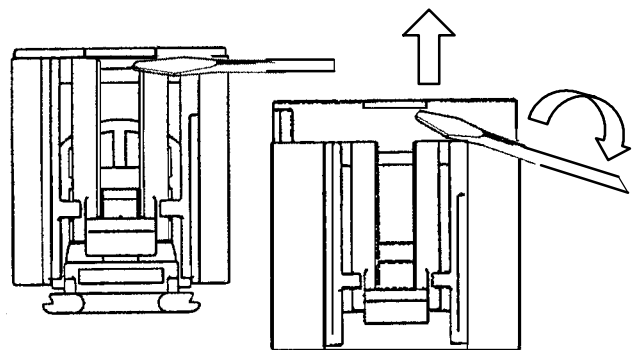

No apalanque el costado del separador o las paredes del picaporte hacia afuera. Esta acción puede dañar las paredes del separador y no podran repararse.

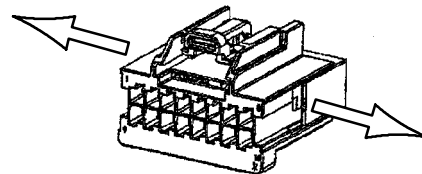

No apalanque las paredes de los costados