

MQS Sealed 8Position Connector
MQS 防水 8 極 コネクタ

1. Product Descriptions and Part Numbers

製品名称及び型番

1.1 Connectors

コネクタ

Part Numbers 型番	Description 品名
2134557	Socket Housing Assembly 8 Position ソケットハウジングアッセンブリ 8 極

Fig.1

1.2 Contact

コンタクト

Details of the available contacts and single wire seals can be found in the following drawing.
利用可能なコンタクト及びシングルワイヤーシールの詳細情報は、以下の図面に記載されています。

Part Numbers 型番	Description 品名
967067	Single Wire Seal シングルワイヤーシール
929454	MQS Socket Contact MQS ソケットコンタクト
967056	MQS Cavity Plug MQS キャビティプラグ(埋め栓)

Fig.2

1.3 Product component
製品の構成

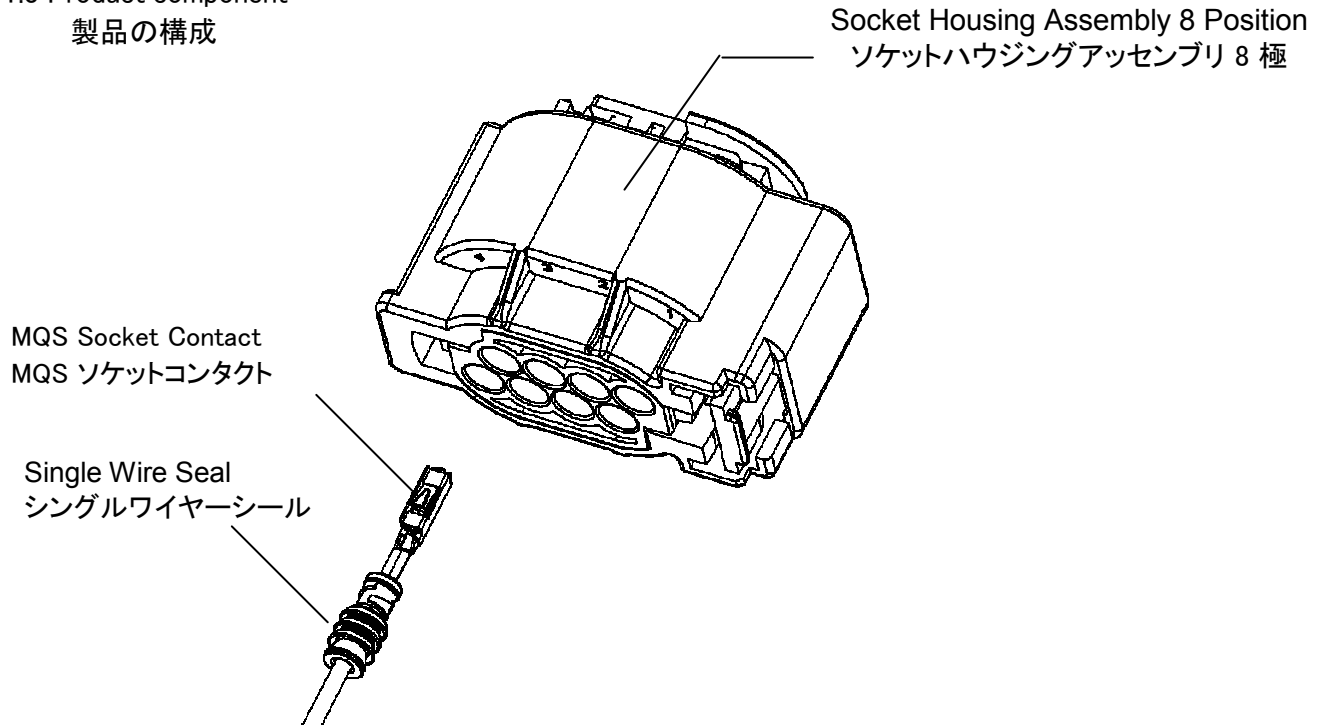

Fig.3

2. CUSTOMER RECEIVING INSPECTION

顧客の受入検査

TE conducts inspections according to their quality control regulations to maintain an over all lot control. In addition, the customers should conduct receiving inspections based on the specific customer drawings.

TE 品質管理規定により検査を行い、出荷に際しては完全なロット管理を行っていますが、受入検査として少なくとも該当製品の顧客用図面の内容について、検査をすることが望まれます。

3. STORAGE AND CARRYNG

保管および運搬時の取扱いについて

3.1 Housing

ハウジング

- (1) Avoid storing the contact reel in a moist or dusty place. Stock the reel in a comparatively dry and clean place (5~35°C, 45~85%RH) away from direct sunlight.
直射日光にあたらぬ乾燥した清潔な屋内で、かつ常温常湿(5~35°C, 45~85%RH)の環境下に保管して下さい。
- (2) Avoid leaving or carrying the housing in an open area without wrapping it in proper material.
露出状態での運搬や、長時間放置することは避けて下さい。
- (3) Do not drop or shock the housing when carrying it.
運搬の際は、落下・衝撃を避けて下さい。

4. HARNESS MAKING

ハーネス製造作業

Refer to 114-18061.

114-18061 を参照下さい。

5. Connector mating and unmating operation

コネクタのかん合及び離脱作業

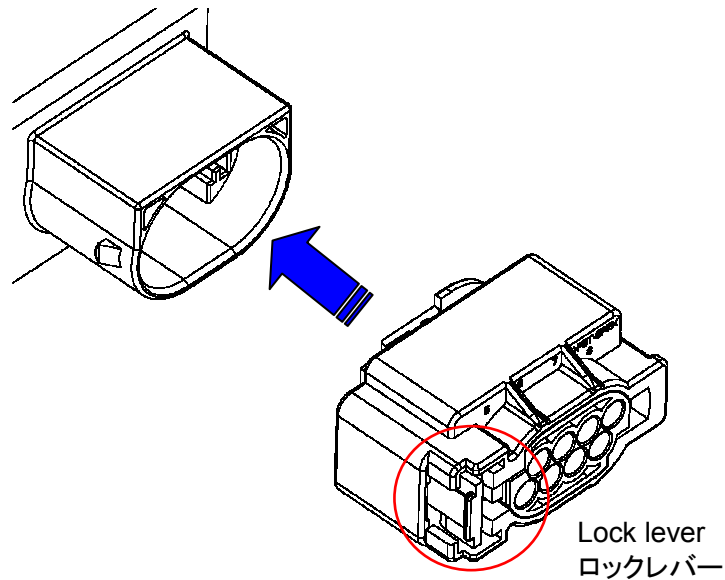

Fig.4

5.1 コネクタの嵌合 Connector Mating

- (1) Check contact latching condition, proper wire tie up position, and Retainer is in final lock condition. Retainer must be adjusted to final condition if it is in initial lock condition.
端子のハウジングへの装着状態、電線の束ね位置は正しいか、またリテーナーが本係止状態になっていることを確認して下さい。仮係止状態になっている場合は本係止状態にして下さい。
- (2) In the next step, check no contact has deformation, discolor, damage, rust and housing has no deformation, crack, breakage, and discolor.
次に、端子の変形、変色、傷、錆、ハウジングの変形、割れ、欠損、変色等の異常がないか確認して下さい。

NOTE In case of any trouble is found, replace it to new one.
注意 万一、異常を発見した場合、必ず新品と交換して下さい。

- (3) Insert the proper female housing into the male housing straight with same direction as shown in Fig.4. The operation is finished when you hear the click sound and can not insert further. When you can not insert the housing, do not insert by force, and check the items in (1), (2).

指定のメス・ハウジングをオス・コネクタにFig.4 のような向きに真っ直ぐ挿入して下さい。
「パチン」と音がしてそれ以上押し込むことができなければ嵌合は完了です。挿入できない場合は、無理に押し込まず、(1)、(2)の項目を再度確認して下さい。

NOTE At the insertion operation, don't touch lock lever.
At the insertion operation, no Kojiri (apply force except insertion direction) must be made.
Must not apply too much force against harness or female housing.

注意 挿入時にロックレバーを触らないで下さい。
挿入時は絶対にコネクタをこじらない(挿入方向以外に力を加えない)よう注意して下さい。
ハーネス、プラグコネクタに無理な力を与えないで下さい。

5.2 Extraction of Connector

コネクタの引き抜き

Grip the female housing, and then draw straight out while pressing down the locking lever. When the housing can not be drawn out, do not pull it by force but check to make sure if the locking mechanism is released.

メス・ハウジングをつかみ、ロックレバーを押し下げながら真っ直ぐ引き抜きます。引き抜けない場合は無理に引張らず、ロックが完全に解除されているか確認して下さい。

NOTE At the extraction operation, take care not to apply force except in the extraction direction.
Do not pull the wire only.

注意 引き抜き時は絶対にコネクタをこじらない(引き抜き方向以外に力を加えない)よう注意して下さい。
絶対に電線のみを引張らないで下さい。

5.3 General Attention Matters

その他の注意事項

- (1) Do not mate and extract the connector unnecessarily.
コネクタの無用な抜き挿しはしないで下さい。
- (2) Do not insert any objects except the proper connector.
指定コネクタ以外のものを絶対に挿入させないで下さい。
- (3) At mating/extraction operation, or after mating operation, take care not to apply unnecessary force or shock to the wire and the connector.
嵌合、引き抜き作業時及び嵌合後、電線やコネクタに無理な力、衝撃を与えないよう十分注意して下さい。