

Verarbeitungsspezifikation

Nur für Adam Opel AG, deren Konfektionäre
und Systemhersteller

Inhalt

1 Produktdarstellung

1.1 Beschreibung der Komponenten

2 Verarbeitung

2.1 Bestückung des Buchsengehäuses mit MQS-Kontakten

2.2 Einsetzen des Buchsengehäuses in die Abdeckkappe

2.3 Befestigung der Leitungen an der Abdeckkappe

2.4 Buchsenstecker (assemblierte Abdeckkappe) in Stiftwanne einsetzen

2.5 Steckverbindung schließen

2.6 Lösen der Steckverbindung

2.7 Buchsenstecker aus Stiftwanne herausnehmen

2.8 Kabelbinder entfernen

2.9 Buchsengehäuse aus der Abdeckkappe herausnehmen

2.10 MQS-Buchsenkontakte aus Buchsengehäuse entfernen

THIS INFORMATION IS CONFIDENTIAL AND IS DISCLOSED TO
ON CONDITION THAT NO FURTHER DISCLOSURE IS MADE BY
TO OTHER THAN AMP PERSONNEL WITHOUT WRITTEN AUTHORISA-
TION FROM AMP INCORPORATED, HARRISBURG, PA.

* Trademark of AMP Incorporated

Product Code :

-	-	-	-	DR	06DEZ96	 AMP Deutschland GmbH D-63225 Langen	
-	-	-	-	L.Pawlik	<i>[Signature]</i>		
-	-	-	-	CHK	SIGNED BY H.Bouda		
-	-	-	-	H.Bouda	28APR97		
				APP	SIGNED BY K.Wiese	NO	
				K.Wiese	28MAY97	114-18173-1	
						REV	
						B	
						LOC	
						AI	
B	SEE PCN EG00-1290-97-1	L.Pawlik	17NOV97	PAGE	TITLE		
A	SEE PCN EG00-0467-97-1	L.Pawlik	16APR97	1 OF 13	Verarbeitungsspezifikation zu MQS-System, 12 pol. Stiftwanne/Buchsenstecker		
LTR	REVISION RECORD	APP	DATE				

11-17-97

1 Produktdarstellung

1.1 Beschreibung der Komponenten



Abb.1

Das dargestellte MDS-Steckverbinder-System (siehe Abb.1) besteht aus drei Hauptbaugruppen:

- a. MDS-Buchsengehäuse AMP-Bestell-Nr.:968473-1
- b. Abdeckkappe AMP-Bestell-Nr.:967671-1
- c. Stiftwanne AMP-Bestell-Nr.:967646-1

2 Verarbeitung

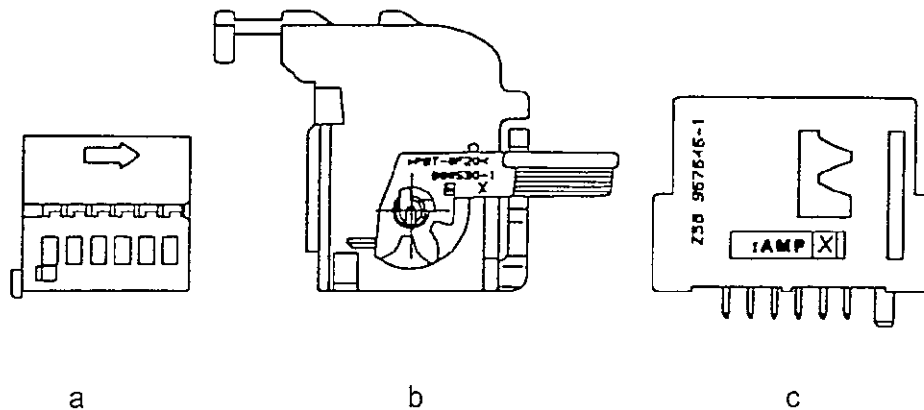
2.1 Bestückung des Buchsengehäuses mit MQS-Kontakten



Abb.2

Die MQS-Buchsenkontakte, gemäß der AMP-Kundenzeichnung, müssen orientiert (siehe Abb.2) in die Kontaktkammern des Buchsengehäuses eingesteckt werden. Zur Orientierungshilfe dient die Fahne an den MQS-Kontakten. Die Rastfedern der Kontakte rasten sicht- und hörbar in die Rastfenster der Kontaktkammern ein. Die Prüfung der Verrastung erfolgt durch leichtes Ziehen an der Leitung, entgegen der Steckrichtung.

2.2 Einsetzen des Buchsengehäuses in die Abdeckkappe

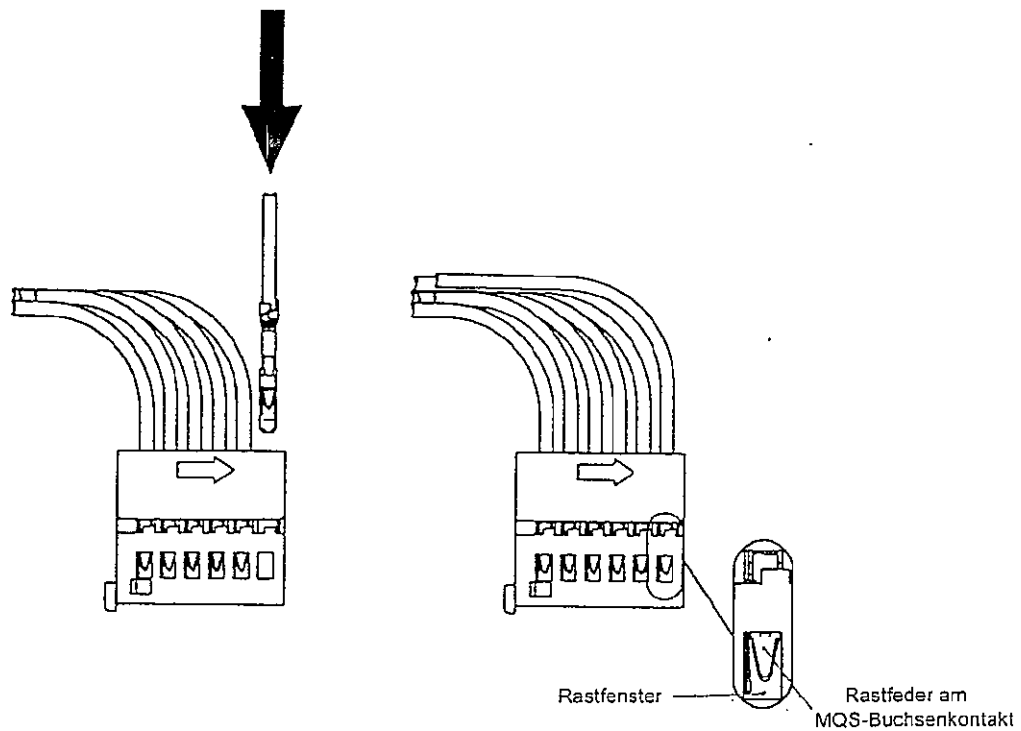

Abb.3



Abb.4

Vor dem Einschleiben des bestückten Buchsengehäuses in die Abdeckkappe, müssen alle Leitungen **entgegen** der Einschleiberichtung umgelenkt werden (siehe Abb.3). Die Einschleiberichtung ist am Buchsengehäuse mit einem Pfeil gekennzeichnet (siehe Abb.3). Es ist darauf zu achten, daß die umgelegten Leitungen beim anschließendem Einschleibevorgang nur zweischichtig übereinander liegen.

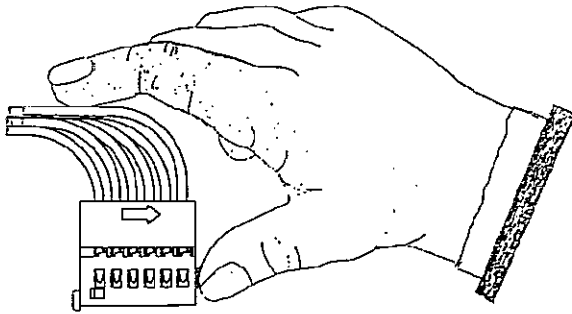

Abb.5

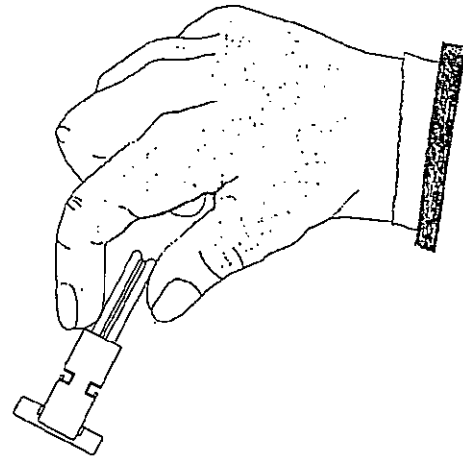
Abb.6

Bestücktes Buchsengehäuse in Pfeilrichtung (siehe Abb.5) in die Abdeckkappe schieben. Dies ist nur möglich, wenn alle Kontakte ordnungsgemäß, wie unter 2.1 beschrieben, verrastet sind.

Die Endposition ist erreicht, wenn der zum Einschubende entstehende Widerstand überwunden ist und die Rastnasen des Buchsengehäuses in den Rastfenstern der Abdeckkappe zu sehen sind (siehe Abb.6).

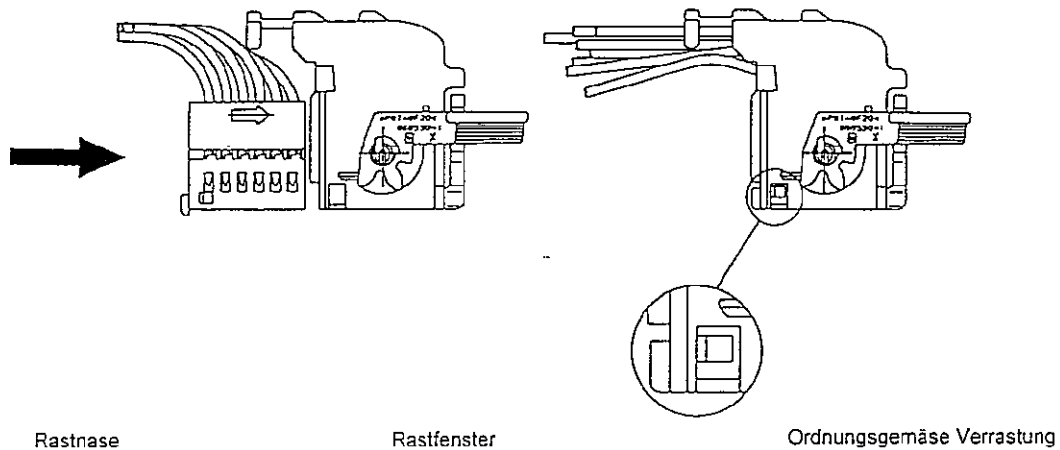
Achtung !

Es dürfen keine Leitungen zwischen Abdeckkappe und Buchsengehäuse liegen.

2.3 Befestigung der Leitungen an der Abdeckkappe



Abb.7

Es soll ein Kabelbinder mit max. Breite von 3 mm verwendet werden.
Leitungen mit Kabelbinder an der Abdeckkappe befestigen (siehe Abb.7).
Leitungsstrang ist bis 30mm hinter Abdeckkappe von Isolierband freizuhalten.

2.4 Buchsenstecker (assemblierte Abdeckkappe) in Stiftwanne einsetzen

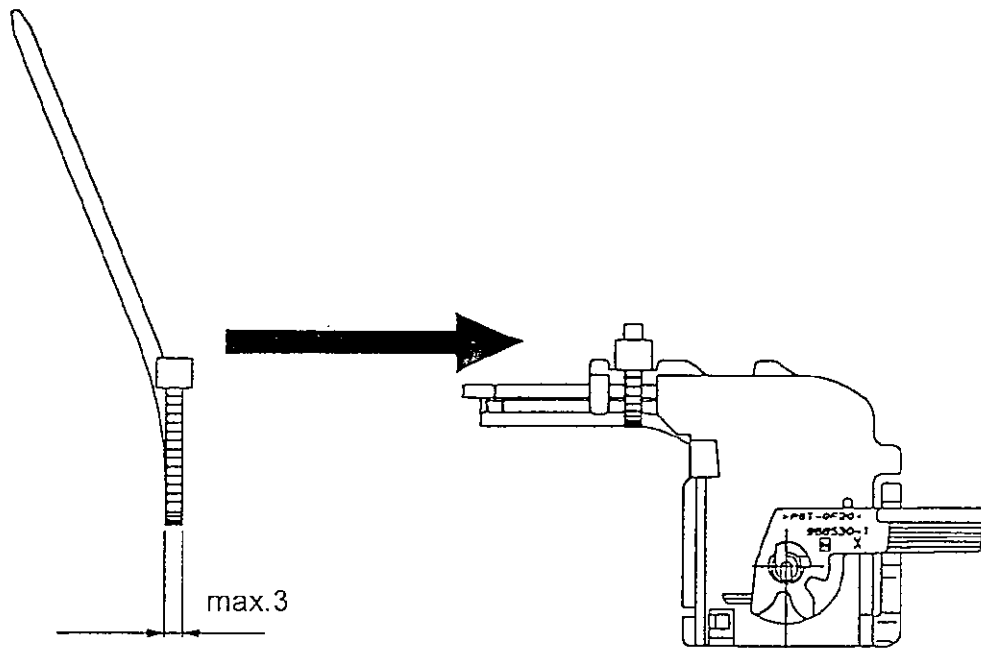

Abb.8

Es ist darauf zu achten, daß sich der Hebel in der Vorraststellung befindet. Dies ist nur dann der Fall, wenn beide vorraststellungssichernden Elemente sichtbar hinter den Hebel greifen.

Die assemblierte Abdeckkappe in Pfeilrichtung bis zum Anschlag ins Stiftgehäuse schieben (siehe Abb.8). Dabei wird der Hebel von den vorraststellungssichernden Elementen zum Verriegeln freigegeben.

Achtung !

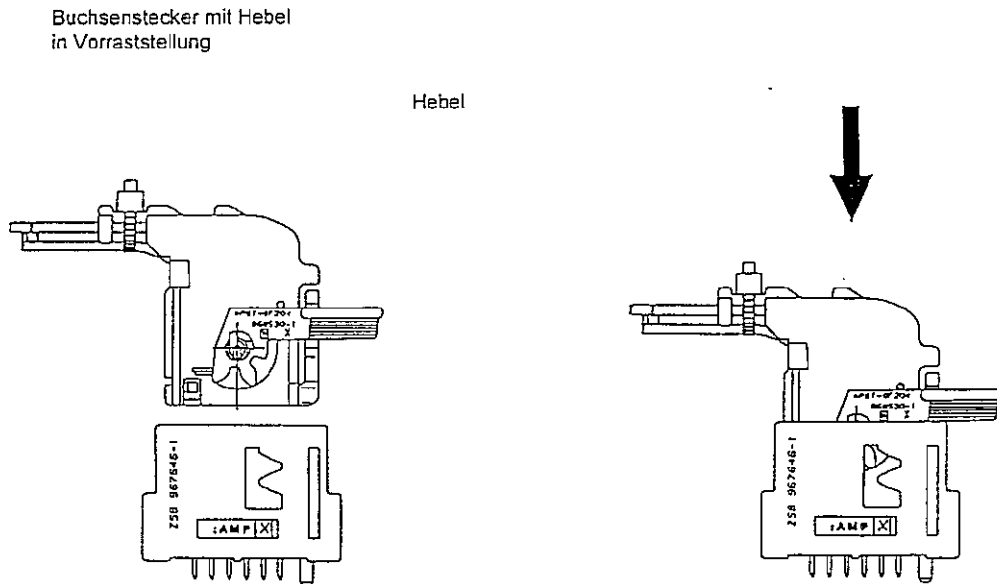
Es ist möglich, daß durch grob-fahrlässige Gewalt der Hebel sich nicht mehr in Vorraststellung befindet. Falls dies der Fall ist, so muß der Hebel vor dem Einsetzen des Buchsensteckers wieder in Vorraststellung gebracht werden. Dazu sind die beiden stirnseitigen Rasthaken nach Innen zu biegen und der Hebel ist umzulegen.

2.5 Steckverbindung schließen



Abb.9

Hebel in Pfeilrichtung bis zum Einrasten bewegen (siehe Abb.9). Der Buchsenstecker wird dabei in die Stiftwanne eingezogen und in seine Endlage gebracht.

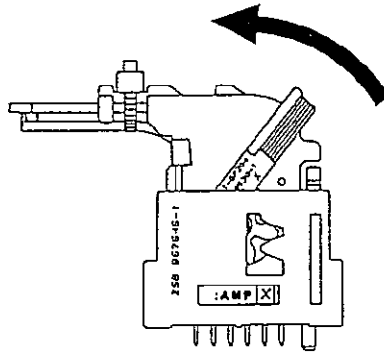

Abb.10

Die Endraststellung des Hebels ist neben dem mechanischen Anschlag auch akustisch, durch ein „Klick“ wahrnehmbar (siehe Abb.10).

Der Hebel ist in dieser Stellung von der Rastnase an der Abdeckkappe blockiert.

2.6 Lösen der Steckverbindung

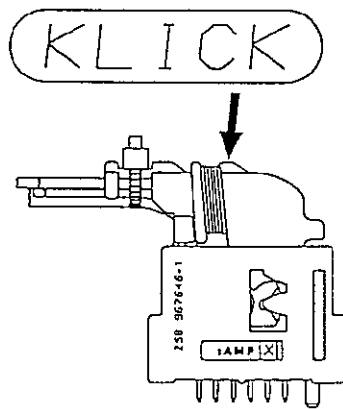

Abb.11

Um die Steckverbindung zu lösen (öffnen), muß die Rastnase der Abdeckkappe gedrückt und der Hebel bis zum Anschlag in Pfeilrichtung bewegt werden (siehe Abb.11). Dabei greifen beide vorraststellungssichernde Elemente automatisch hinter den Hebel ein.

2.7 Buchsenstecker aus Stiftwanne herausnehmen

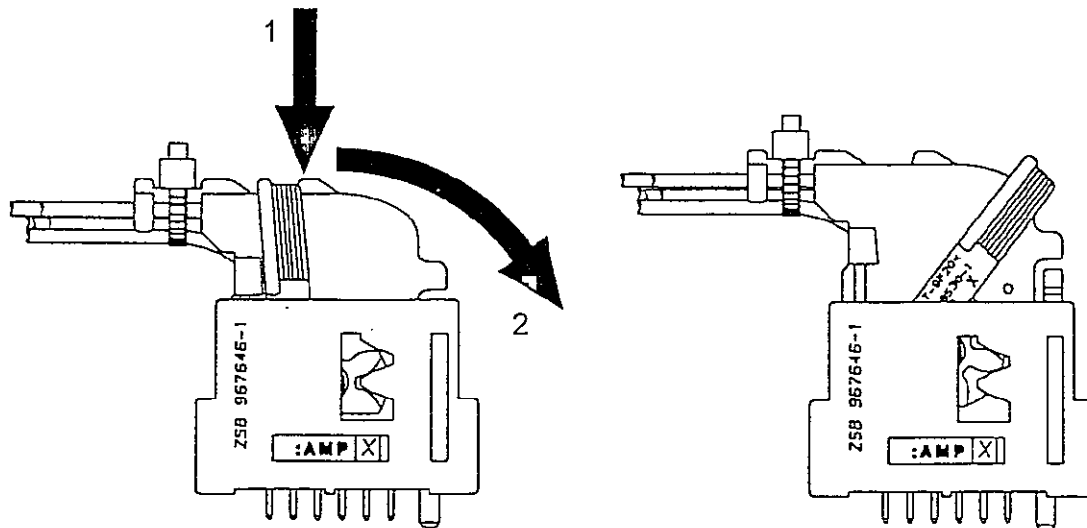

Abb.12

Vor dem Herausziehen der Abdeckkappe aus der Stiftwanne (siehe Abb.12), muß der Hebel in der Vorraststellung eingerastet sein. Der Buchsenstecker wird axial nach oben aus der Stiftwanne herausgezogen.

2.8 Kabelbinder entfernen

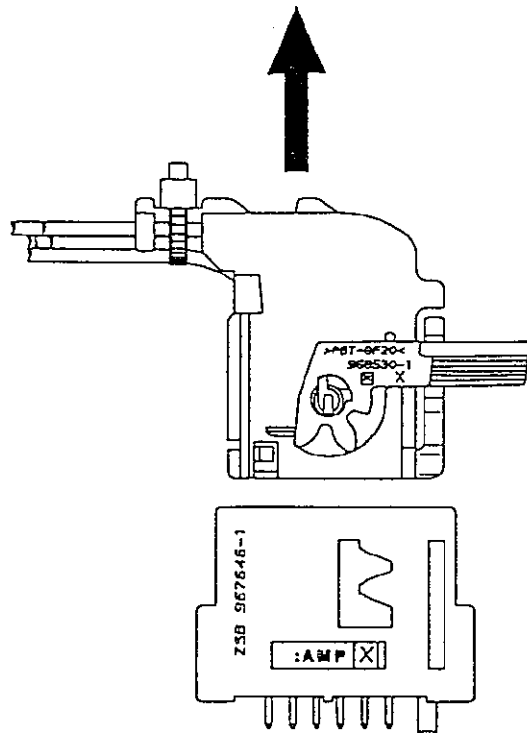

Abb.13

Achtung !

Beim Entfernen des Kabelbinders ist darauf zu achten, daß die Leitungen vom Werkzeug nicht beschädigt werden.

2.9 Buchsengehäuse aus der Abdeckkappe herausnehmen

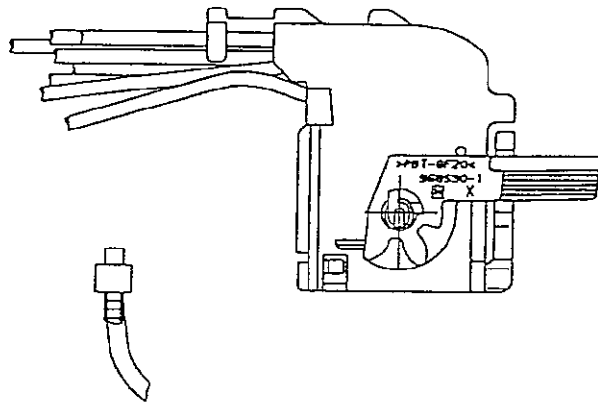

Abb.14

Zum Herausnehmen des Buchsengehäuses aus der Abdeckkappe, ist ein Schraubendreher notwendig, dessen Breite mindestens 4mm betragen muß.

Das Buchsengehäuse wird zuerst mit Hilfe des Schraubendrehers aus der Verrastung vorsichtig ausgehebelt und anschließend herausgezogen oder mittels eines Schraubendrehers durch die Öffnung in der Abdeckkappe herausgedrückt.

Achtung !

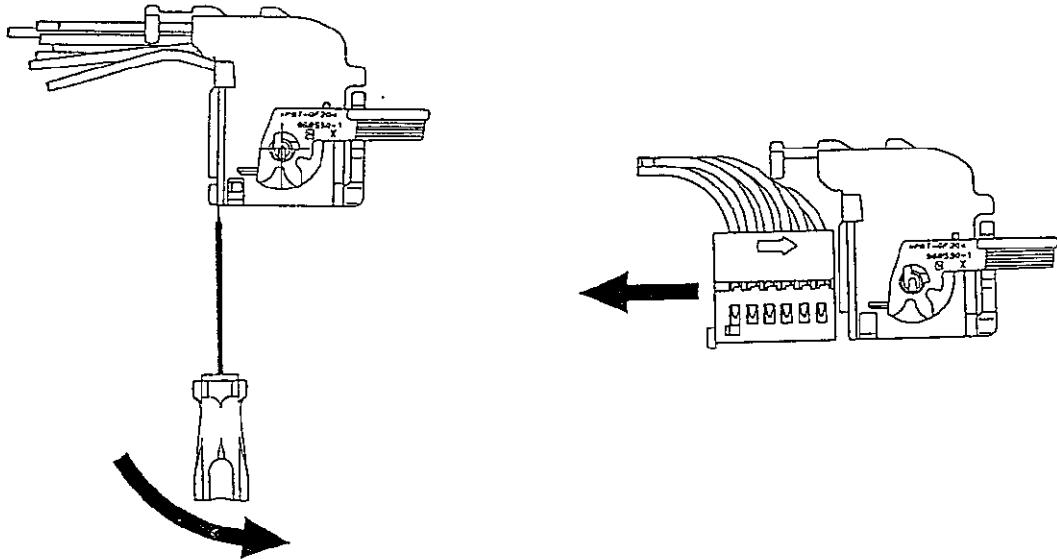
Es ist darauf zu achten, daß der Schraubendreher in der Mitte und nicht im Bereich der Schutzrippen angesetzt wird.

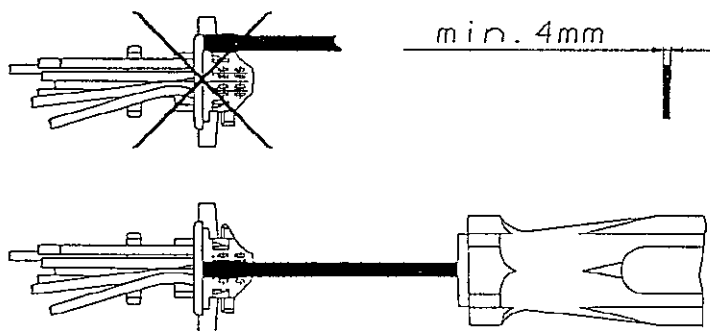

2.10 Buchsenkontakte aus Buchsengehäuse entfernen

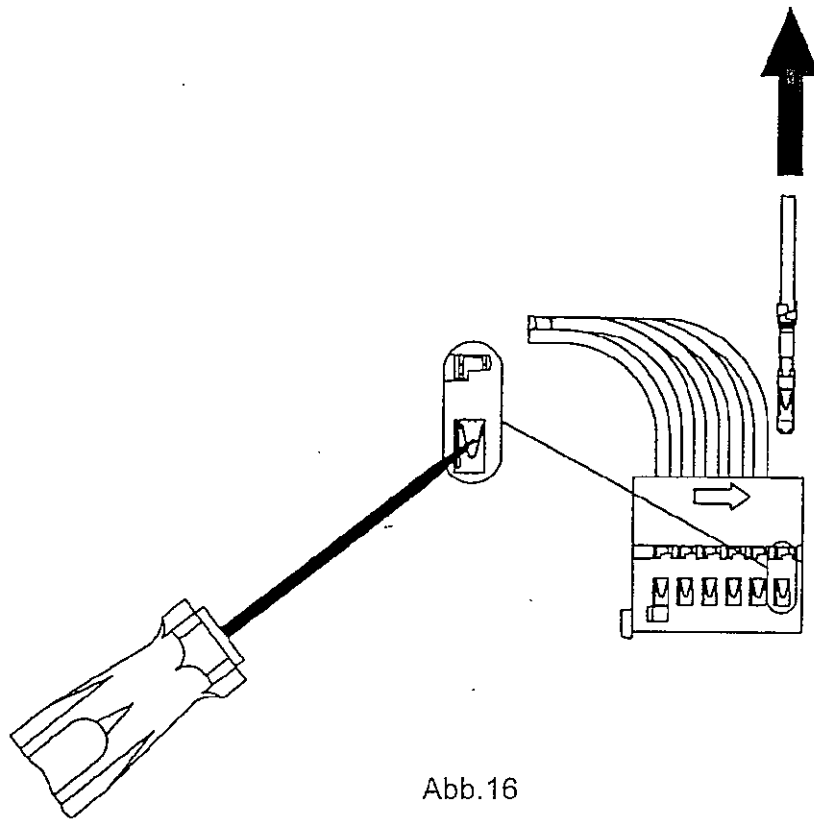

Abb.16

Ein MQS-Buchsenkontakt wird aus dem Buchsengehäuse entfernt, indem die Rastfeder mit Hilfe eines passenden Schraubendrehers zurückgedrückt wird (siehe Abb.16), gleichzeitig zieht man vorsichtig an der entsprechenden Leitung, bis der Kontakt aus Kammer heraus ist.

Wenn ein Kontakt neu eingesetzt wird, sind die Punkte unter 2 wieder zu beachten.