

1. INTRODUCTION

Cette spécification est un complément à la notice d'instruction 411-15916. Elle définit les modalités de sertissage des contacts coaxiaux dans le cas d'utilisation avec des câbles particuliers.

2. CONTACTS COAXIAUX CONCERNES

CONTACTS	Taille	Réf. AMP	
Mâles	5	134293-2 134293-4	Avec "bushing" X
Femelles		134294-2 134294-4	
Mâles	9	134293-1 134293-3	
Femelles		134294-1 134294-3	
Mâles	5	134293-6 134293-8	Sans "bushing" X
Femelles		134294-6 134294-8	
Mâles	9	134293-5 134293-7	
Femelles		134294-5 134294-7	
Mâles	5	133952-5	
Femelles		133953-5	

TABLEAU 1

X Bushing : manchon de compensation pour \varnothing isolants $\leq 1,27$ mm

3. DEFINITION DES CABLES

3.1. Cas d'utilisation avec câbles blindés

(voir paragraphe 4 pour sertissage).

3.2. Cas particuliers d'utilisation sans sertissage de la tresse

(voir paragraphe 5)

3.3. Cas particuliers d'utilisation des contacts coaxiaux avec 2 conducteurs jauge 22

(voir paragraphe 6).

Rédigé par : J. P. BEUVAIN

Date : 26 Octobre 1984

Approuvé par : A. CAHEREC

Date : 26 Octobre 1984

EC ER00-7978-99

3.4. Exemples

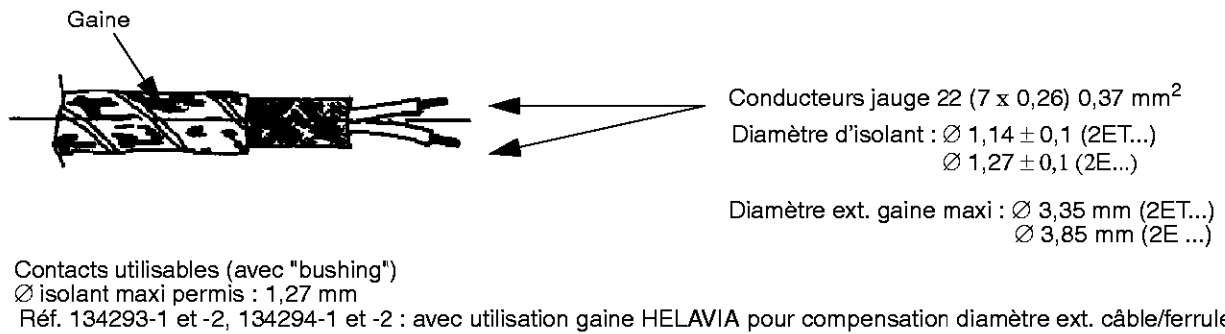

Figure 1 : Câbles Fileca réf. 2E-22-07 BLG et 2ET-22-07 BLG (ou équivalent)

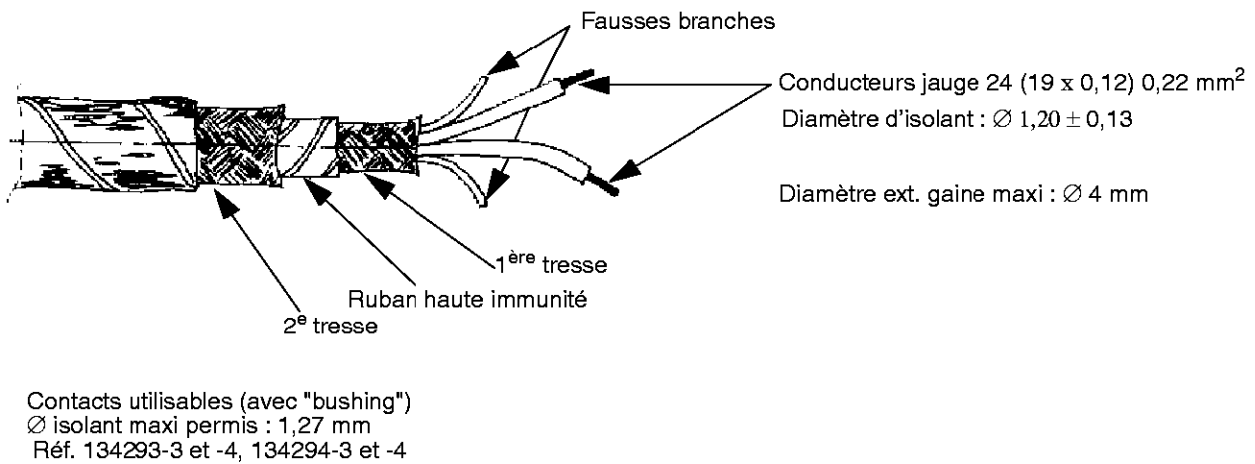

Figure 2 : Câbles Fileca réf. F2709/13 (ou équivalent)

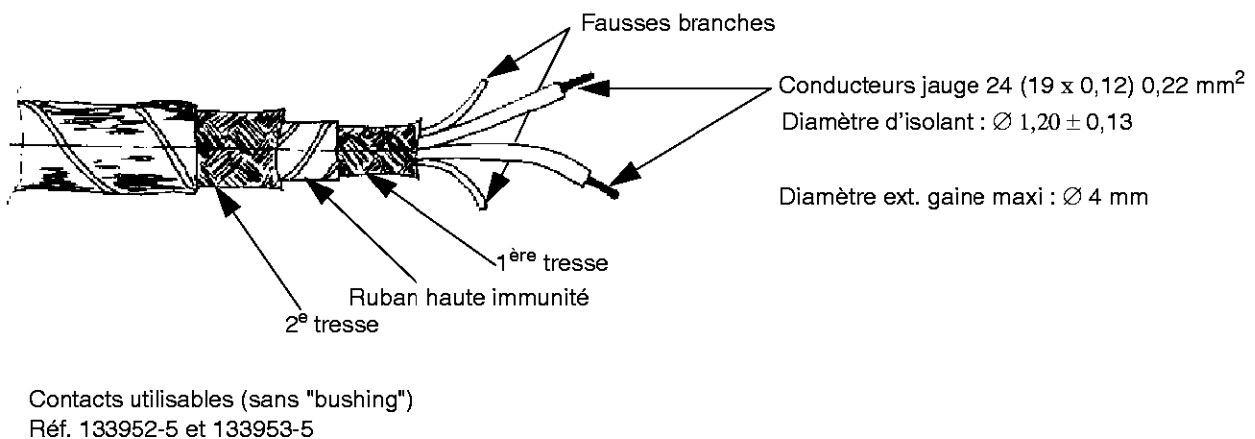
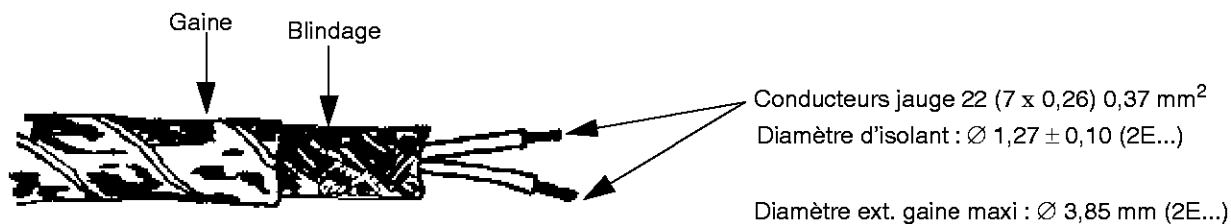
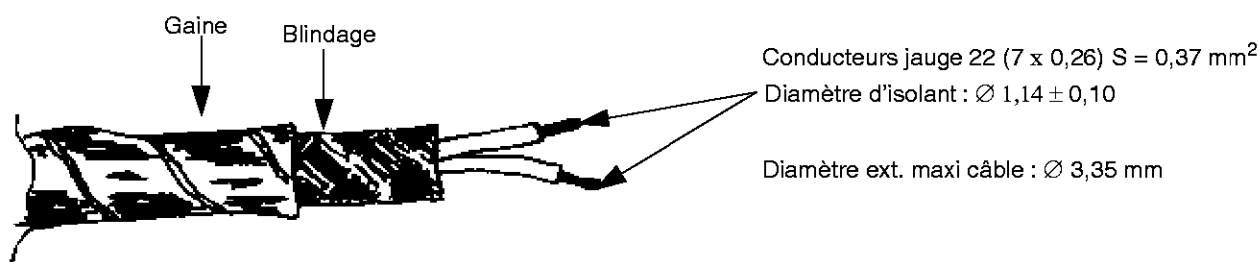

Figure 3 : Câbles Fileca réf. F2709/13/RAYCHEM 10613 (ou équivalent)



Contacts utilisables (sans "bushing")
Réf. 134293-7 et -8
134294-7 et -8

Figure 4 : Câbles Fileca réf. 2E-22-07 BLG



Contacts utilisables (avec "bushing")
Réf. 134293-3 et -4
134294-3 et -4

Figure 5 : Câbles Fileca réf. 2ET-22-07 BLG

4. PREPARATION DU CÂBLE

1. Enfiler la ferrule n° 1
2. Dénuder sur une longueur de 16 ou 18 mm, selon le cas.
3. Retrousser la ou les tresses : Dans le cas des câbles fig. 3, il convient de lisser les tresses pour les retrousser et d'enlever les deux rubans haute immunité situés entre les deux tresses et de couper les fausses branches.

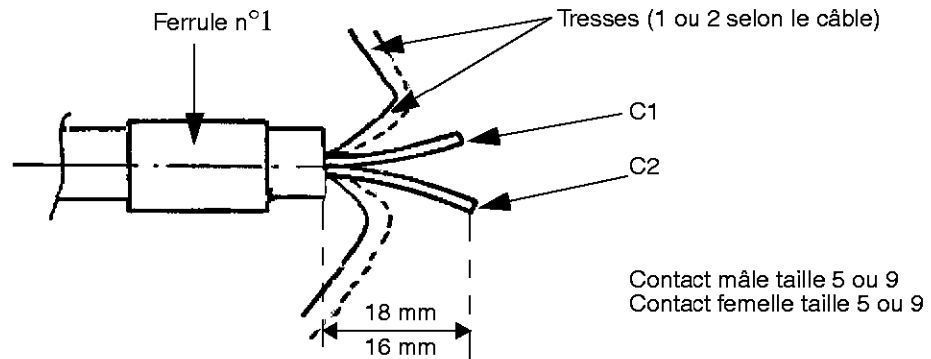

Figure 6

4. Dénuder le conducteur C1 C1 sur 4,5 mm

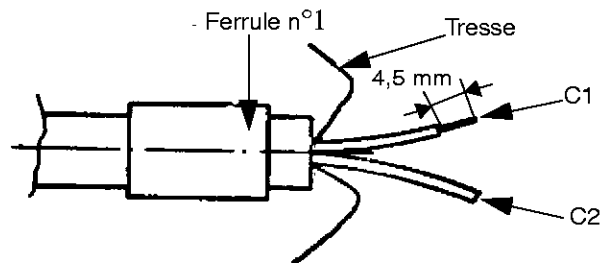

Figure 7

5. Sertissage du contact central sur le conducteur C1

a. Contact central mâle

Introduire le conducteur C1 dans le fût du contact (fig. 8). L'isolant du conducteur vient en butée sur le fût du contact. Sertir avec la pince réf. M 22520/2-01 + positionneur réf. K 769, repère sur position 4.

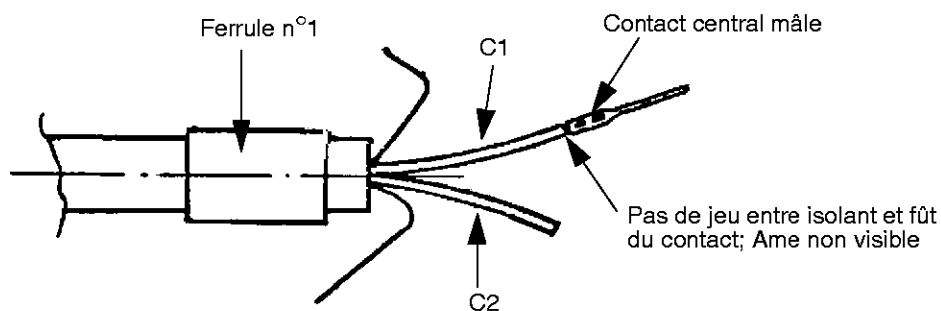

Figure 8

b. Contact central femelle

Même processus (fig. 9)

Sertir avec la pince réf. M 22 520/2-01 + positionneur réf. K770, repère sur pos. 4

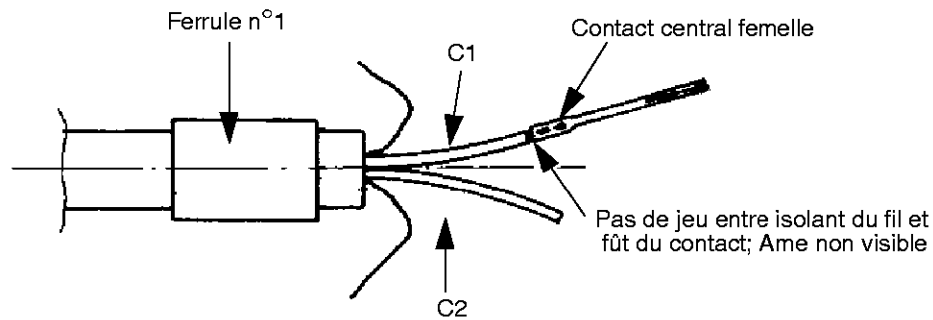

Figure 9

6. Sertissage du contact coaxial miniature

a. Contact coaxial miniature femelle

- Recouper le conducteur C2 sur une longueur de 5 mm,
- Dénuder le conducteur C2 sur 5 mm

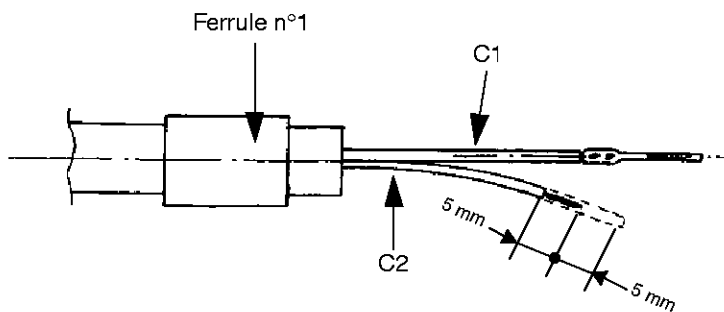

Figure 10

- Glisser la ferrule n°2 sur les deux conducteurs
- Introduire le contact central mâle dans le corps du contact coaxial miniature femelle
- Amener et maintenir le contact central en butée dans l'isolant du contact coaxial miniature femelle.
- Effectuer le sertissage hexagonal avec la pince réf. 69710-1 + matrice réf. 483883-1.

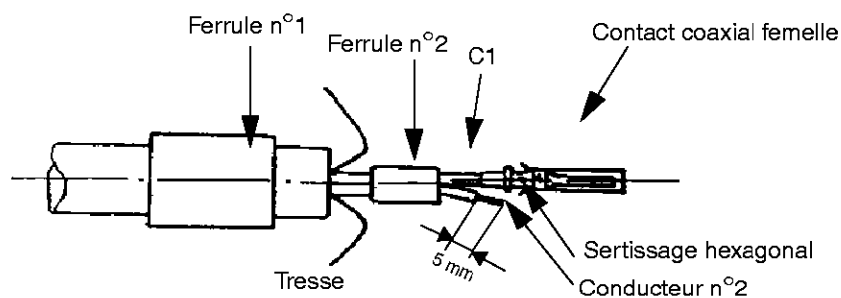
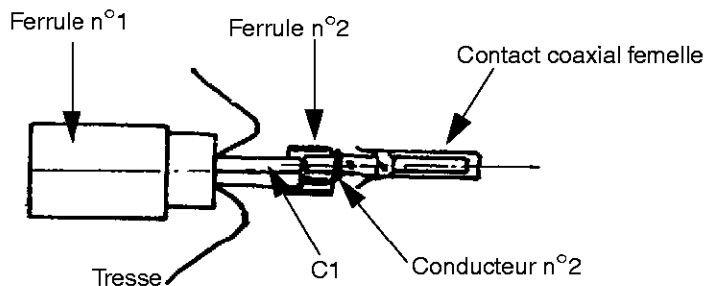

Figure 11

- Faire glisser la ferrule n° 2 sur le fût du contact coaxial miniature femelle.
Le conducteur n° 2 se trouve dans la position habituelle d'une tresse.

*Figure 12*

- Effectuer le sertissage avec la pince M 22520/4-01 + positionneur réf. GP745 (voir position dans la pince M 22520/4-01, fig. 22 page 13).

b. Contact coaxial miniature mâle

- Procéder comme précédemment pour le contact femelle.
- Sertir avec la pince M 22520/4-01 + positionneur réf. GP744 (voir position dans la pince M 22520/4-01, fig. 22 page 13).

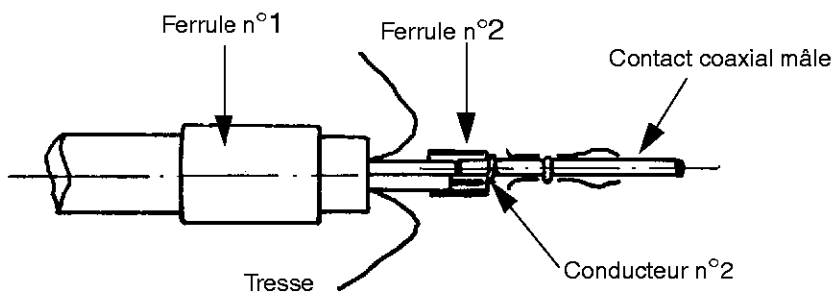
*Figure 13*

7. Sertissage des tresses sur le corps extérieur du contact coaxial taille 9 (et taille 5) mâle

- Introduire le contact coaxial femelle (serti selon le § 6 a) dans le corps du contact coaxial taille 9 (ou taille 5) mâle
- S'assurer du verrouillage par une légère traction vers l'arrière
- Rabattre les 2 tresses sur la partie moletée, couper à longueur, au niveau de l'épaulement du contact.
- Faire glisser la ferrule n°1 et sertir avec la pince AMP réf. 69710-1 + matrice réf. 483884-1.

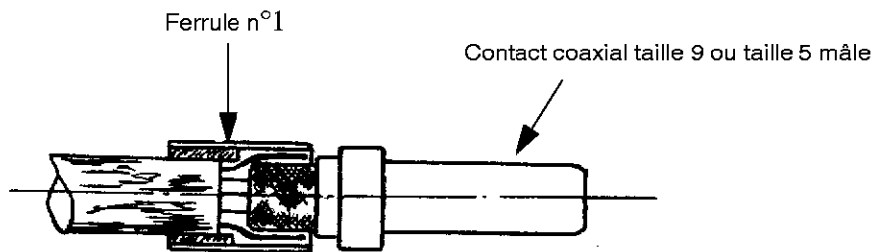
*Figure 14***8. Sertissage des tresses sur le corps extérieur du contact coaxial taille 9 (et taille 5) femelle**

- Procéder comme précédemment en introduisant le contact coaxial mâle (serti selon § 6 b.) dans le corps du contact coaxial taille 9 (ou taille 5) femelle.
- Sertir avec la pince réf. 69710-1 + matrice réf. 483884-1.

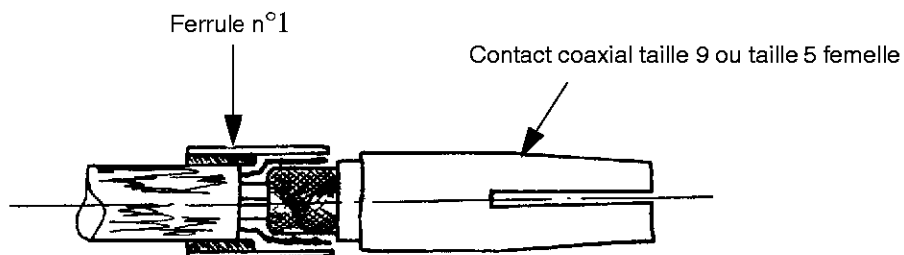
*Figure 15*

5. CAS PARTICULIER D'UTILISATION DU CÂBLE SANS SERTISSAGE DE LA TRESSE

Câble FILECA réf. 2E-22-07 BLG (ou EQUIVALENT)

Contacts utilisables sans "bushing" : 134293-5 et -6

134294-5 et -6

1. Préparation du câble

- Dénuder sur une longueur de 16/18 mm (ou plus, selon utilisation)
- Couper la tresse au niveau de la gaine

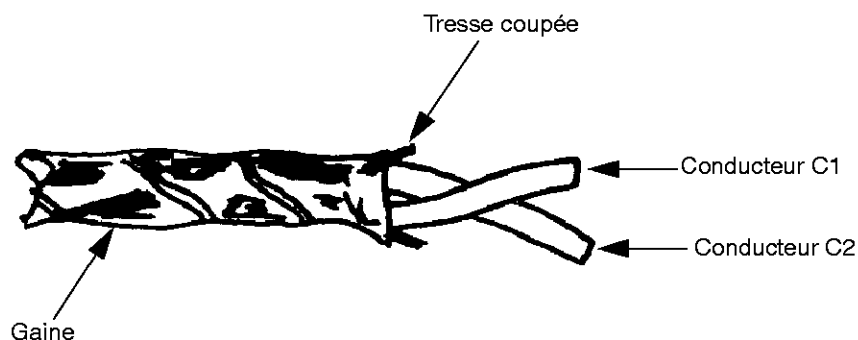

Figure 16

- Procéder au sertissage des conducteurs C1 et C2 selon les § 4. et 6. b. chapitre 4.
- Introduire le contact coaxial miniature mâle ou femelle dans le corps du contact coaxial mâle ou femelle (taille 9 ou 5). S'assurer du verrouillage par une légère traction vers l'arrière.

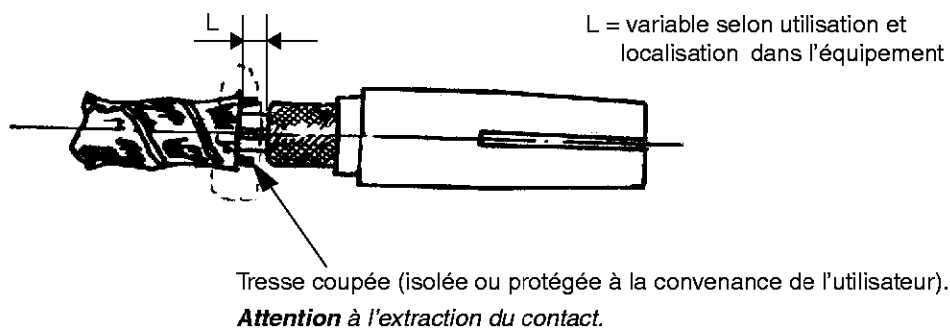

Figure 17

**6. CAS PARTICULIER D'UTILISATION DES CONTACTS TRIAXIAUX AVEC DEUX CONDUCTEURS JAUGE 22
(PAIRE SIMPLE)**

- Paire simple : 2E-22-07 blanc + bleu (ou équivalent)
- Conducteur âme multibrins
Jauge 22
Diamètre isolant : $1,27 \pm 0,10$ (2E...)
- Contacts utilisables (sans "bushing") : 134293-5 et -6
134294-5 et -6

a. Sertissage du contact central mâle ou femelle

1. Dénuder le conducteur C1 sur 4,5 mm.
2. Introduire le conducteur dans le fût du contact et sertir avec la pince M22520/2-01 équipée du positionneur réf. K769 pour le contact mâle et positionneur réf. K770 pour le contact femelle.
3. Glisser la ferrule.
4. Introduire le contact mâle ou femelle dans le corps du contact coaxial miniature mâle ou femelle.
5. Amener et maintenir le contact central en butée sur l'isolant du contact coaxial miniature.
6. Effectuer le sertissage hexagonal avec la pince 69710-1 + matrice 483883-1.
7. Dénuder le conducteur C2 sur 5 mm.
8. Passer le conducteur C2 sous la ferrule.
9. Faire glisser la ferrule sur la partie à sertir du contact coaxial miniature.
10. Effectuer le sertissage avec la pince M22-520/4-01 équipée du positionneur réf. GP 744 pour le contact mâle et positionneur réf. GP745 pour le contact femelle.
11. Introduire le contact coaxial miniature mâle ou femelle dans le corps du contact coaxial taille 9 ou 5.
S'assurer du verrouillage par une légère traction vers l'arrière.

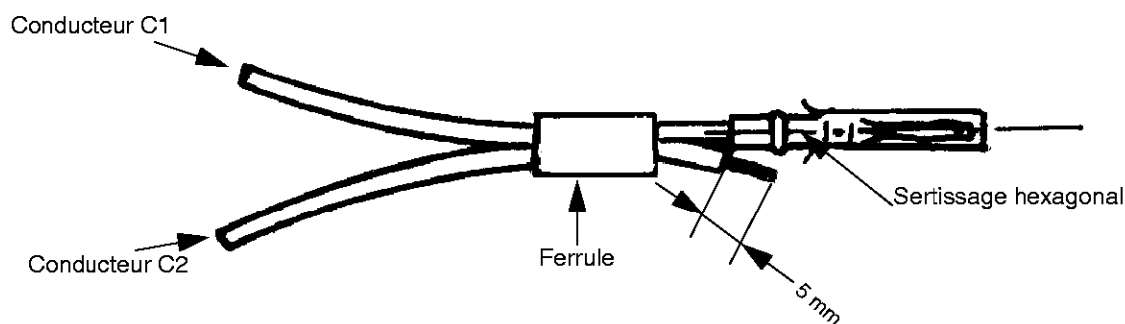
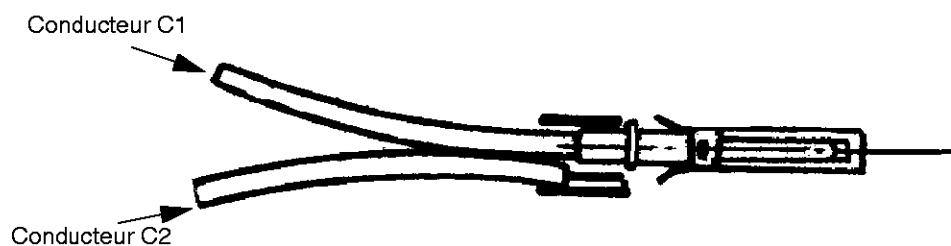
*Figure 18**Figure 19*

7. CAS PARTICULIER D'ADAPTATION COMPLÉMENTAIRE DE GAINES THERMORETRACTABLES (UNE OU DEUX GAINES SELON L'UTILISATEUR)

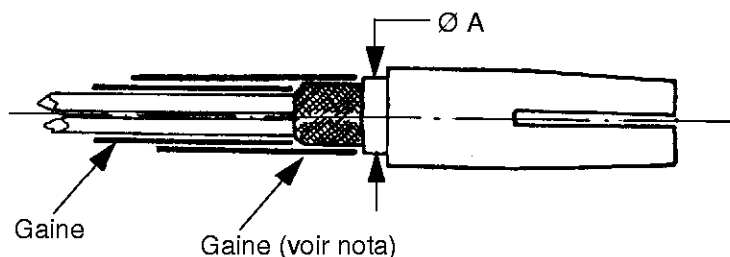

Figure 20

Dans ce cas on prévoiera le passage des gaines sur les conducteurs en temps opportun.

NOTA

Attention à ne pas faire chevaucher la (ou les) gaine(s) sur l'épaulement.
Ø A du contact (Défaut de verrouillage ou extraction impossible).

8. POSITION DU CONTACT COAXIAL MINIATURE MALE OU FEMELLE DANS LA PINCE M 22520/4-01 EQUIPEE DU POSITIONNEUR REF. GP 744 OU REF. GP 745 SELON LE CAS

1. Positionneur pour contact mâle réf. : GP 744
2. Positionneur pour contact femelle réf. : GP 745

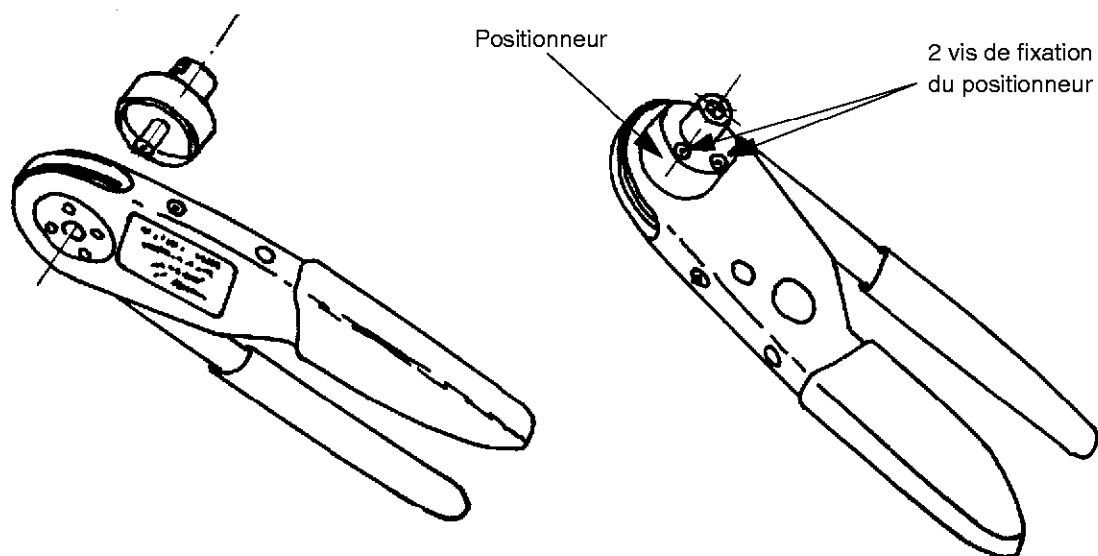
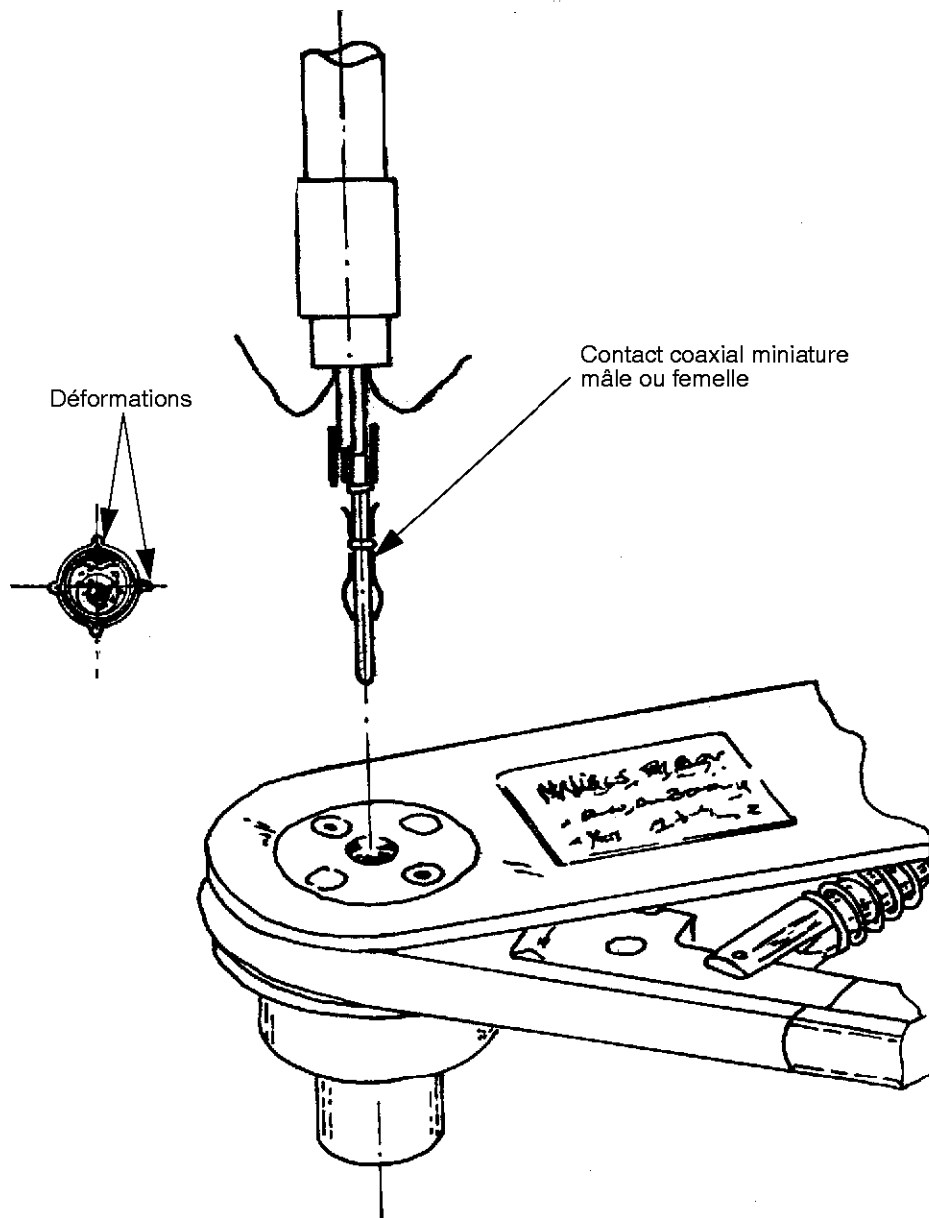

Figure 21 : Montage du positionneur sur la pince M 22520/4-01

*Figure 22*

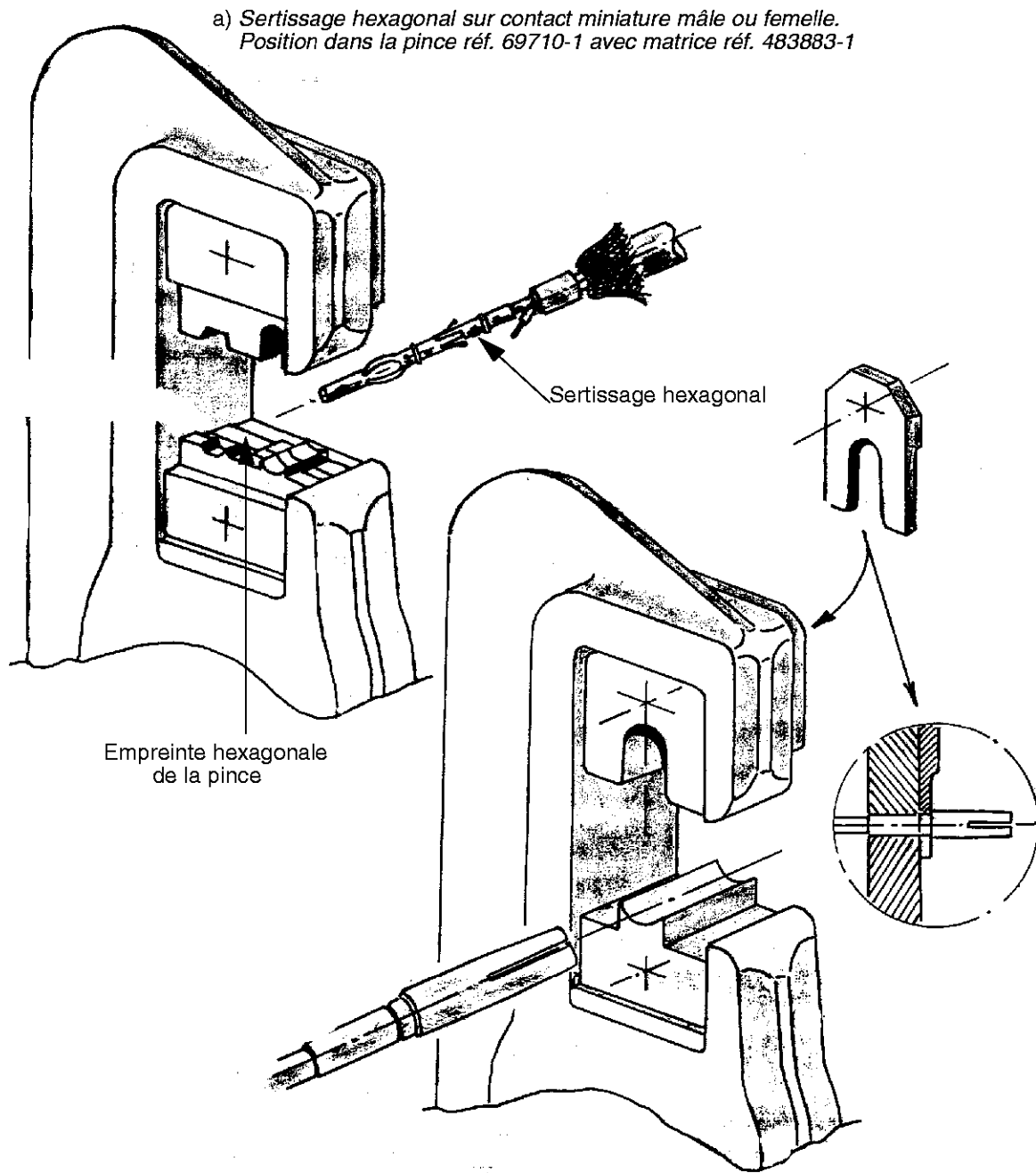

Figure 23