

4

3

2

1

NICHT VERMASSTE KANTEN
SIND NICHT MAßSTÄBLICH

ÄNDERUNGEN DIE DEM TECH-
NISCHEN FORTSCHRITT DIENEN,
BEHALTEN WIR UNS VOR

VERTRAULICH

UNVERÖFFENTLICHTE ZEICHNUNG. ALLE RECHTE
VORBEHALTEN. VERVIELFÄLTIGUNG UND WEITERGABE
NUR MIT GENEHMIGUNG DURCH AMP DEUTSCHLAND GMBH

ZEICHNUNG GESCHÜTZT DURCH
©COPYRIGHT 1993
AMP DEUTSCHLAND GMBH
ALLE RECHTE VORBEHALTEN

REV.	ÄNDERUNG	DATUM	NAME
1	Zeichnung ueberarbeitet	22.03.93	R.Schwan
2	Benennung "26 pol." entfällt	05.10.93	J.Schneider
3	NUR FUER OPEL hinzu	07.07.94	J.Kunze

NUMMER 964 555

VERWENDET FÜR -

CAD-ORIGINAL
ZEICHNUNG NICHT ÄNDERN

LOC
AI
0157

PASSEND ZU
92-52300-3

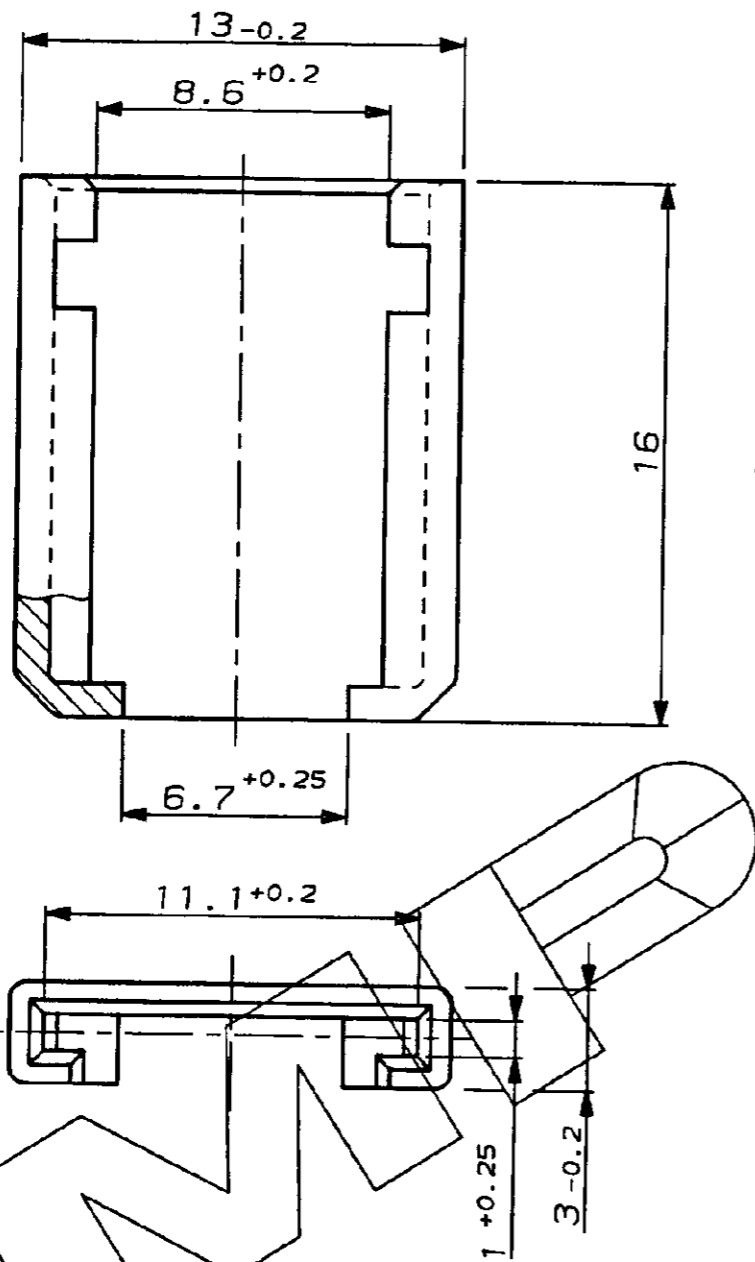

X



Ansicht "X"
M 2:1

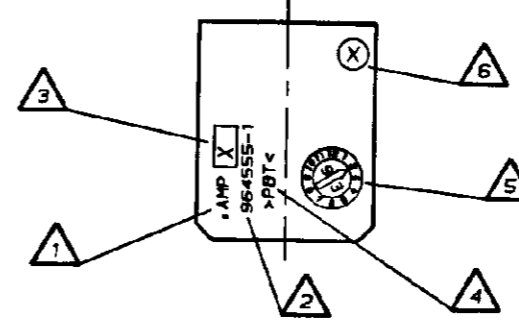

Bemerkungen

- △ 1 AMP-Logo
- △ 2 Bestell-Nummer
- △ 3 Werkzeugänderungsindex
- △ 4 Werkstoffkennzeichnung
- △ 5 Produktionsdatum
- △ 6 Nestmarkierung

NUR FUER OPEL

						ZEICHNUNG GÜLTIG AB KW 40/93	
						AMP AMP DEUTSCHLAND G.m.b.H. Langen b.Ffm., West Germany	
						BENENNUNG Verschlußkappe für Kasten- kontaktgehäuse 0.63mm	
						AIRBAGANSCHLUSS K	
964 555-1	1	Verschlußkappe	PBTP	Schwarz			
AMP-BESTELL-NR.	POS.	STÜCK	BENENNUNG EINZELTEIL	WERKSTOFF	OBERFLÄCHE FARBE		
			GEZ. R. Schwan	17.02.93	GEPR. R. Forell	17.02.93	
						NICHT TOLERIERTE MASSE ± 0.3mm	FORMAT A3
						MASSTAB 5:1	ZEICHNUNGS-NR. 964 555
						BLATT 1 VON 1	REV. 3

AMP-EN-554 REV 10-90