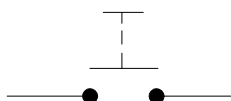

Schaltbild

Technische Daten:Allgemeine Daten:

Umgebungstemperatur	-40°C bis +85°C
Schutzart	IP 67 / IEC 529
Vibration	4G/ 50-2000Hz
Schock	6G/ 11ms
Gewicht	ca. 185g

Elektrische Daten:

Min. Isolationswiderstand	100 MΩ
Hochspannungsfestigkeit	1050 V für 1 min.
Kontaktspannungsabfall (bei Nennlast 300A)	max. 150mV
Kontaktspannungsabfall nach Lebensdauer	175mV
Betriebsspannung	bis 32VDC
Dauerstrom (Nennlast) bei 95mm ²	300A
bei 70mm ²	250A
bei 50mm ²	200A
Überlast (70mm ² und 90mm ²)	3500A-1sec, 1000A-25sec, 700A-52sec
Überlast (50mm ²)	7x450A, 30sec EIN - 120sec AUS
Überlast (50mm ²)	2300A-1sec, 700A-25sec, 500A-52sec

Lebensdauer und Schaltvermögen

Mechanisch	20 000 Schaltspiele
Nennlast 250A-	10 000 Schaltspiele
Überlast 2000A-	10 Schaltspiele

Sonstige Angaben

Gehäusewerkstoff	PA GF schwarz
Schalthebelwerkstoff	PA GF rot
Einbaulage	beliebig
Schalthebel	abziehbar (mit Bajonettabdichtung)
Max. Anzugsmoment (Hauptkontakte)	15-20Nm

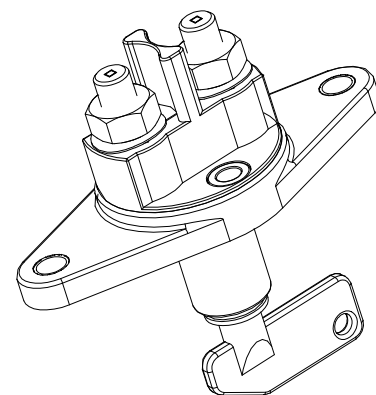

Für diese Zeichnung behalten wir uns das Urheberrecht gemäß DIN ISO 16016 vor

•	Datum	Name	Allgemeintoleranz	Maßstab		Zeichnungs-Nr.:
Erstel.	07.01.2009	Lugin	DIN ISO 2768 cL	1:2		35-214-100-R-900
Bearb.	09.04.2019	Seege				Vers.Nr.:
Freig.	24.06.2019	Grind				