

P	LTR	DESCRIPTION	DATE	DWN	APVD
A	RELEASED		27NOV2014	DSO	CCL
B	ECO-15-011143		11AUG2015	DSO	WAO
C	ECO-15-013832		28SEP2015	EAO	WO

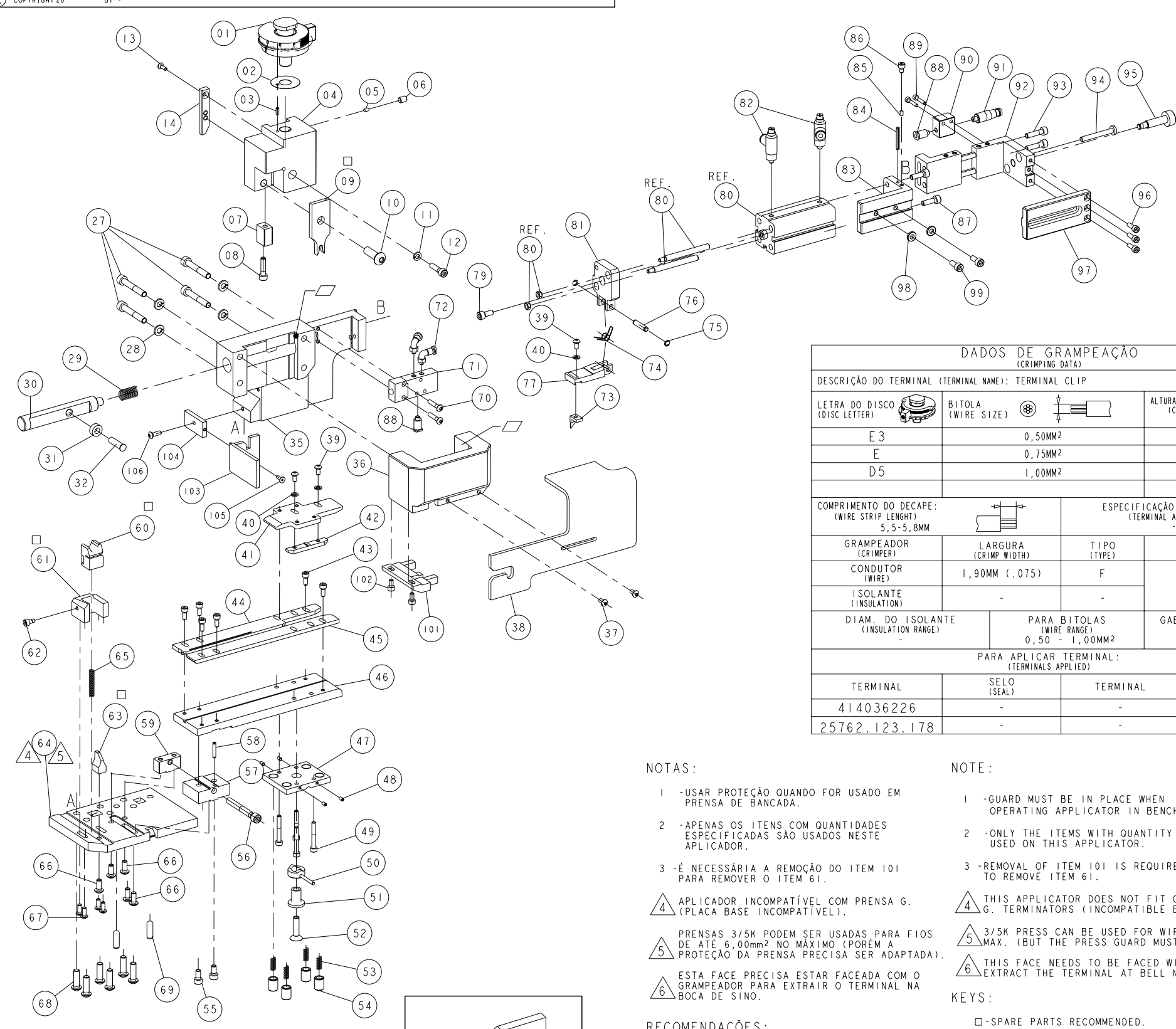

DADOS DE GRAMPEAÇÃO (CRIMPING DATA)			
DESCRIÇÃO DO TERMINAL (TERMINAL NAME): TERMINAL CLIP			
LETRA DO DISCO (DISC LETTER)	BITOLA (WIRE SIZE)	ALTURA DE FECHAMENTO (CRIMP HEIGHT)	
E3	0,50MM ²	1,10MM (.043)	
E	0,75MM ²	1,20MM (.047)	
D5	1,00MM ²	1,30MM (.051)	
COMPRIMENTO DO DECAPE: (WIRE STRIP LENGTH) 5,5-5,8MM		ESPECIFICAÇÃO DE APLICAÇÃO (TERMINAL APPL. SPEC)	
GRAMPEADOR (CRIMPER)	LARGURA (CRIMP WIDTH)	TIPO (TYPE)	PASSO (APPLICATOR FEED)
CONDUTOR (WIRE)	1,90MM (.075)	F	6,50MM
DIAM. DO ISOLANTE (INSULATION RANGE)		PARA BITOLAS (WIRE RANGE) 0,50 - 1,00MM ²	GABARITO DE MONT. (GAUGE)
PARA APLICAR TERMINAL: (TERMINALS APPLIED)			
TERMINAL	SELO (SEAL)	TERMINAL	SELO (SEAL)
414036226	-	-	-
25762.123.178	-	-	-

NOTAS:

- USAR PROTEÇÃO QUANDO FOR USADO EM PRENSA DE BANCADA.
- APENAS OS ITENS COM QUANTIDADES ESPECIFICADAS SÃO USADOS NESTE APLICADOR.
- É NECESSÁRIA A REMOÇÃO DO ITEM 101 PARA REMOVER O ITEM 61.
- ▲ APLICADOR INCOMPATÍVEL COM PRENSA G. (PLACA BASE INCOMPATÍVEL).
- ▲ PRENSAS 3/5K PODEM SER USADAS PARA FIOS DE ATÉ 6,00mm² NO MÁXIMO (PORÉM A PROTEÇÃO DA PRENSA PRECISA SER ADAPTADA).
- ▲ ESTA FACE PRECISA ESTAR FACEADA COM O GRAMPEADOR PARA EXTRAIR O TERMINAL NA BOCA DE SINO.

RECOMENDAÇÕES:

- -PEÇAS DE DESGASTE O CLIENTE SERÁ RESPONSÁVEL PELA REPOSIÇÃO.
- -ENGRAXAR LEVEMENTE.

NOTE:

- GUARD MUST BE IN PLACE WHEN OPERATING APPLICATOR IN BENCH PRESS.
- ONLY THE ITEMS WITH QUANTITY ARE USED ON THIS APPLICATOR.
- REMOVAL OF ITEM 101 IS REQUIRED TO REMOVE ITEM 61.
- ▲ THIS APPLICATOR DOES NOT FIT ON G. TERMINATORS (INCOMPATIBLE BASE PLATE).
- ▲ 3/5K PRESS CAN BE USED FOR WIRES UP TO 6.00mm² MAX. (BUT THE PRESS GUARD MUST BE ADAPTED.).
- ▲ THIS FACE NEEDS TO BE FACED WITH CRIMPER TO EXTRACT THE TERMINAL AT BELL MOUTH.

KEYS:

- -SPARE PARTS RECOMMENDED.
- -GREASY LIGHTLY.

QTY	ITEM	DESCRIPTION	UNIT
1	18024-8	PARAF. CAB. BOL. (M4x12) PROTEÇÃO	SCREW, BUTTON SOCKET HEAD
1	985575-3	PARAF. CAB. CHA. (M3x10) PROTEÇÃO	SCREW, FLAT HEAD
1	2076882-1	SUPORTE DA PROTEÇÃO FRONTAL	SAFETY GUARD, SUPPORT
1	2076883-1	PROTEÇÃO FRONTAL	SAFETY GUARD, FRONT
2	1-18023-0	PARAF. ALL (M4x8) EXTRATOR	SCREW, SOCKET HEAD
1	2076867-1	EXTRATOR	STRIPPER
1	4-2076140-0	TUBO DE POLIURETANO (1.100 MM)	TUBE
2	1-18023-9	PARAF. ALL (M5x12) PLACA DE REG.	SCREW, SOCKET HEAD
2	624445-2	ARRUELA ESPECIAL	SPECIAL WASHER
1	624365-3	PLACA DE REGULAGEM DO CILINDRO	PLATE, CYLINDER ADJUSTMENT
3	1-18023-2	PARAFUSO (M4x12) REG. DO CILINDRO	SCREW, SOCKET HEAD
1	624368-2	PARAFUSO DE REGUL. DO CILINDRO	SCREW, CYLINDER ADJUSTMENT
1	5-519003-5	PARAF. DE REGUL. DO STOP DO CILINDRO	SCREW, SLOTTED PAN HEAD
2	2-18023-1	PARAF. ALL (M5x20) CILINDRO	SCREW, SOCKET HEAD
1	2076798-1	SUPORTE DO CONJ. DE ALIMENTAÇÃO	SUPPORT, SET FEEDING
1	3-197574-9	CONEÇÃO RETA (OSM-M5-6) FESTO	COUPLING
1	624366-2	SUPORTE DO ENGATE	FAST COUPLER SUPPORT
2	18023-6	PARAF. ALL (M3x16) SUP. DO ENGATE	SCREW, SOCKET HEAD
2	9-197017-3	CONEÇÃO RETA (OSM-M5-4-1) FESTO	COUPLING
2	2-18023-0	PARAF. ALL (M5x16) CILINDRO	SCREW, SOCKET HEAD
2	18023-9	PARAF. ALL (M4x16) STOP DO CILINDRO	SCREW, SOCKET HEAD
1	690191-1	PLUG DE NYLON	PLUG, NYLON
1	5-21028-9	PINO ELÁSTICO (DIA. 3,2X25,4) SUP.	PIN, SLOTTED SPRING
1	624364-3	SUPORTE DO CILINDRO	CYLINDER SUPPORT
2	9-197017-1	REGULADORA DE FLUXO (GRILA-M5-QS-4B) FESTO	FLOW CONTROL
1	1707009-6	SUPORTE DO DEDO	HOLDER, FINGER FEED
1	3-197574-3	CILINDRO DUPLA AÇÃO (ADVUL-20-25-PA) FESTO	CYLINDER
1	1-18023-9	PARAF. ALL (M5x12) CILINDRO	SCREW, SOCKET HEAD
1	2076825-1	SUPORTE DO DEDO AVANÇO	HOLDER, FEED FINGER
1	240624-1	PINO DO DEDO	FEED FINGER PIN
2	21045-3	ANEL ELÁSTICO (DIA. 4,75) DEDO	RING, RETAINING
1	691499-1	MOLA DO DEDO	SPRING, FEED FINGER
1	1-1707678-0	DEDO DE AVANÇO	FEED FINGER
2	9-197017-2	CONEÇÃO EM "L" OSM-M5-4 FESTO	COUPLING 90°
1	624424-1	VALVULA 5/2 VIAS 105.52.11.1 IBERMAC	PNEUMATIC VALVE (5/2 WAYS)
2	1-18024-0	PARAF. ALL (M4x20) VALVULA	SCREW, SOCKET HEAD
2	2-21030-2	PINO AJUSTE	PIN, DOWEL
6	2-18024-0	PARAF. CAB. BOL. (M6x20)	SCREW, BUTTON, SKT HEAD
4	18024-7	PARAF. CAB. BOL. (M4x10)	SCREW, BUTTON, SKT HEAD
5	1-18024-2	PARAF. CAB. BOL. (M5x12)	SCREW, BUTTON, SKT HEAD
1	4-22280-8	MOLA DA FACCA	COMPRESSION SPRING
1	2076854-1	BASE	BASE PLATE
1	2076865-6	BIGORNA	ANVIL
1	624428-2	LIMITADOR DA FACCA	STOP SHEAR
1	2076860-4	CAPA DA FACCA	SHEAR HOLDER, FRONT
1	2076859-1	FACCA FLUTUANTE	FLOATING SHEAR FRONT
1	1707675-2	BLOCO DO PARAFUSO	SCREW BLOCK
1	5-21028-1	PINO ELÁSTICO	PIN, SLOTTED SPRING
1	2076857-2	BLOCO DA PLACA GUIA	BASE BLOCK, ADJUSTMENT
1	197352-3	AJUSTADOR DA GUIA	ADJUSTMENT SCREW
2	1-18023-8	PARAF. ALL (M5x10)	SCREW, SOCKET HEAD
4	624536-1	PARAFUSO ESPECIAL	SPECIAL SCREW
4	2-22280-9	MOLA DE COMPRESSÃO	SPRING, COMPRESSION
1	3-985575-4	PARAF. CAB. CHAN. (M5x25) LIB. DO FREIO	SCREW, CAP, FLAT HEAD
1	624535-2	BLOCO ESPACADOR DO FREIO	BLOCK, DRAG SPACER
1	624534-2	LIBERADOR DO FREIO	LEVER, DRAG RELEASE
4	1-18023-7	PARAF. ALL (M4x40) FREIO	SCREW, SOCKET HEAD
4	18032-1	PARAF. S7 CAB. (M3x5) FREIO	SCREW, SOCKET, FLAT POINT
1	2076761-1	SUPORTE DO FREIO	SUPPORT, DRAG
1	2076858-6	PLACA GUIA DA FITA	STRIP GUIDE PLATE
1	2076862-6	GUIA DIANTEIRA	FRONT STRIP GUIDE
1	2076864-6	GUIA TRASEIRA	REAR STRIP GUIDE
6	1-18023-1	PARAF. ALL (M4x10)	SCREW, SOCKET HEAD
1	2076866-6	FREIO INFERIOR	DRAG, TERMINAL
1	2076777-3	FREIO SUPERIOR	DRAG, TERMINAL
3	18025-2	ARRUELA DE PRESSÃO (M4)	WASHER, SPRING LOCK
3	18024-6	PARAF. CAB. BOL. (M4x8)	SCREW, BUTTON, SKT HEAD
1	2076861-1	PROTECTOR	APPLICATOR GUARD
2	18024-6	PARAF. ALL (M4x10) PROTEÇÃO	SCREW, SOCKET HEAD
1	2076856-1	CAPA DO BATENTE	CAP, RIM
1	2076855-1	ALOJAMENTO	HOUSING
1	1707204-1	PINO ACIONADOR DO CAME	PIN, ROLLER CAM
1	240658-1	ACIONADOR DO CAME	ROLLER CAM
1	2076800-1	EIXO ACIONADOR DO CAME	ROD FEED
1	1-22284-1	MOLA DE COMPRESSÃO	SPRING, COMPRESSION
4	18025-4	ARRUELA DE PRESSÃO (M6)	WASHER, SPRING LOCK
4	3-18023-2	PARAF. ALL (M6x40) ALOJAMENTO	SCREW, SOCKET HEAD
1	1707007-2	CAME	CAM
1	985575-3	PARAF. CAB. CHANFRADA (M3x10)	SCREW, CAP, FLAT HEAD
1	2-18023-1	PARAF. ALL (M5x20) CAME	SCREW, SOCKET HEAD
1	18025-3	ARRUELA DE PRESSÃO (M5)	WASHER, SPRING LOCK
1	2-18024-6	PARAF. CAB. BOL. (M5x25) GRAMPEADOR	SCREW, BUTTON, SKT HEAD
1	2076864-6	GRAMPEADOR DO COMPUTOR	WIRE CRIMPER
1	2-18023-1	PARAF. ALL (M5x20) PISADOR	SCREW, SOCKET HEAD
1	2076876-1	DEPRESSOR	DEPRESSOR, SHEAR REAR
1	18032-8	PARAF. S/CAB. (M6x8) BATENTE	SCREW, SOCKET, FLAT POINT
1	690191-1	PLUG DE NYLON	PLUG, NYLON
1	2076853-2	BATENTE	APPLICATOR RIM
1	1-992946-4	PINO DE AJUSTE 3,0 DIA. X8	PIN, DOWEL
1	1707150-1	ARRUELA LISA	WASHER, FLAT
1	1707291-1	DISCO DE AJUSTE FINO	WIRE DISC, FINE ADJUSTMENT

RECOMMENDED PRESSES CRIMPATIC 970 WITH BASE PLATE ADAPTER OR SIMILAR.

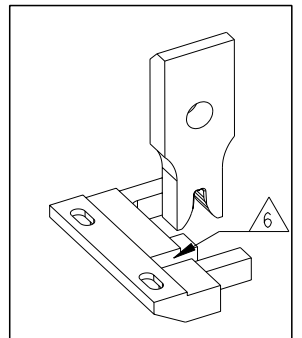

THIS DRAWING IS A CONTROLLED DOCUMENT.

DWN EVERALDO 29AUG2014
CHK C. LIMA 29AUG2014
APVD C. LIMA 29AUG2014

TE Connectivity

MID SIZE WIRE APPLICATOR (END FEED INVERTED)

SIZE CAGE CODE DRAWING NO RESTRICTED TO
A200779 ©=2276063

WEIGHT - APPLICATION SPEC -

CUSTOMER DRAWING SCALE 3:10 SHEET 1 OF 1 REV C