

PASSMASS	ABMASS

ERGOCRIMP HAND TOOL FOR MCON 2,8LL CONTACTS SWS WIRE RANGE 1,5-2,5 mm²

PROJECT NO.: -

USED ON

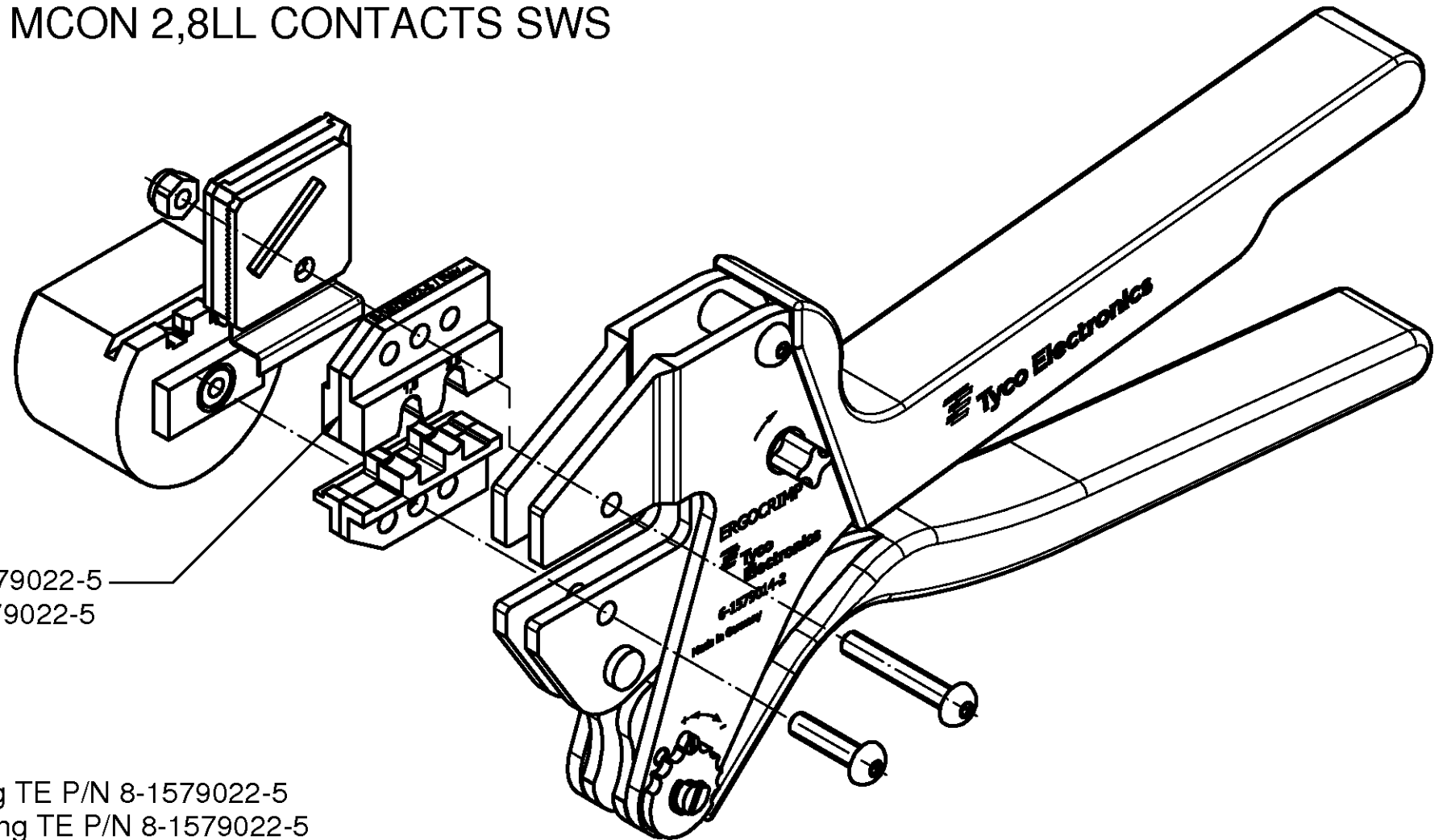

Ergocrimp Matrize als Ersatzteil erhältlich TE P/N 8-1579022-5
Ergocrimp die set as spare part available TE P/N 8-1579022-5

Einzelteile der Ergocrimp Matrize bestellbar. Siehe Zeichnung TE P/N 8-1579022-5
Spare parts of the Ergocrimp die set are available. See drawing TE P/N 8-1579022-5

Handzange mit Matrize zusammengebaut und mit Bedienungsanleitung 411-18487 im Karton verpackt
Hand tool assembled with die set and packed with instruction sheet 411-18487 in a cardboard

Kontakt	DGB (mm ²)	Drahtcrimp / Wire Crimp		Isolationscrimp / Insulation Crimp		Isol.Ø	Betriebsanl.
Contact	Wire Range	Höhe / Height mm	Breite / Width mm	Höhe / Height mm	Breite / Width mm	Ins. Range	Instr. Sheet
1670805	1,5	1,43 ±0,05	2,79 F	4,10	4,19 O	2,2 - 3,0	411-18487
	2,5	1,67 ±0,05		4,90 max.			

FREI-MASSTOLERANZEN NACH DIN 7168 (WERTE IN mm)

1) ABWEICHEND VON DIN 7168 2) LÄNGE DES KÜRZEREN SCHENKELS

NENNMASS-BEREICH 1)	ÜBER	0,5	3	6	30	120	400
	BIS	3	6	30	120	400	1000

LÄNGEN-ABMASSE	MITTEL	± 0,1	± 0,1	± 0,2	± 0,3	± 0,5	± 0,8
RADIEN U. FASEN		± 0,2	± 0,5	± 1	± 2	± 4	± 4
WINKELABMASSE 1) 2)		± 1'	± 1'	± 30'	± 20'	± 10'	± 5'

GENERAL TOLERANCES ACC. TO DIN 7168 (VALUES IN mm)

1) DEVIATING FROM DIN 7168 2) LENGTH OF SHORT ANGLE SIDE

Gewicht / Weight in Kg
0,675

LOC AI

DIST

TEIL IM BEREICH X... MIT PN;STRICH-NR. (-1 WIE GEZ.), REVISION-STAND UND LIEFERANTENS YMBOL GEKENNZEICHNET

PART TO BE MARKED WITH PN;DASH NO. (-1 AS SHOWN), REV. STATUS AND VENDORS MARK IN AREA X...

OBERFLÄCHENVERGLEICHSTABELLE		BOHRG- OHNE ANGABE
DIN3141	Rz	
6.3	1.6	0.4
12.5	0.1	12.5

ALLE UNBEMASSTE KANTEN 0.2x45° ENTGRÄTET
REMOVE BURRS, BREAK SHARP EDGES 0.2x45°

HOLE NOT SPEC

REVISION RECORD	DATE	DWN	APVD

FINISH

DIMENSIONS: mm

TOLERANCES UNLESS OTHERWISE SPECIFIED:
n. ISO 2768
n. ISO 2768 - MH - E
n. DIN 16901 : 140

0 PLC ±.
1 PLC ±.
2 PLC ±.
3 PLC ±.
4 PLC ±.

ANGLES:

SURFACE TEXTURE

DWN	03.12.2008 P. Demmer
CHK	03.12.2008 Ch. Witt
APVD	03.12.2008 Ch. Witt
NAME	ERGOCRIMP HAND TOOL FOR MCON 2,8LL CONTACTS SWS 1,5-2,5 mm ² Ergocrimp Handzange für MCON 2,8LL Kontakte EDS 1,5-2,5 mm ²
SCALE	1:1
SIZE	A3
DRAWING NO	C-6-1579014-2

MATERIAL	HEAT TREAT
Tyco Electronics AMP GmbH 64625 Bensheim (Germany)	
SHEET	1 OF 1
REV	A