SUPER SEAL CONNECTOR 44 Position
SUPER SEAL コネクタ 44 極

1. 目的

製品仕様書 108-78176-2に基づき、SUPER SEALコネクタ44極ASS'Yの総合評価試験を行う。

2. 結論

SUPER SEALコネクタ44極ASS'Yは、108-78176-2に基づき評価した結果、全ての要求性能を満足した。

3. 試料

	構成	極数	型番
キャップハウジング コネクタ	キャップハウジングASS'Y	44	5-6447223-7
			5-6447223-9
プラグハウジングコネクタ	リセクタクルコンタクトASS'Y	—	3-1447221-3
		—	3-1447221-4
	プラグハウジングASS'Y	44	2-1447232-6
			1376886-1
付属部品	埋 栓	—	4-1437284-3

4. 測定方法及び性能

番号	項目	測定方法	性能
4.1	外観	目視及び触感により行う。	有害な亀裂、錆、がた、傷、変形などが無いこと。 着火の無いこと(過電流通電)。
4.2	挿入離脱のフィーリング	コンタクト、ハウジング及びコネクタの挿入離脱を行い、そのフィーリングを確認する。	有害な引っ掛かりなどが無いこと。
4.3	挿入力	ピンコンタクトまたはキャップハウジングコネクタを固定し、リセプタクルコンタクトまたはプラグハウジング及び同コネクタを軸方向へ約100mm/min.以下の一定の速さで嵌合させる。	コンタクト 4.9N 以下 ハウジング 58.8N 以下 コネクタ 137.2N 以下
4.4	離脱力	ピンコンタクトまたはキャップハウジングコネクタを固定し、嵌合したリセプタクルコンタクトまたはプラグハウジング及び同コネクタを軸方向へ100mm/min.以下の一定の速さで引っ張る。 (プラグハウジングは、ロック機構を解除して行う。)	コンタクト 4.9N 以下 ハウジング 58.8N 以下 コネクタ 137.2N 以下

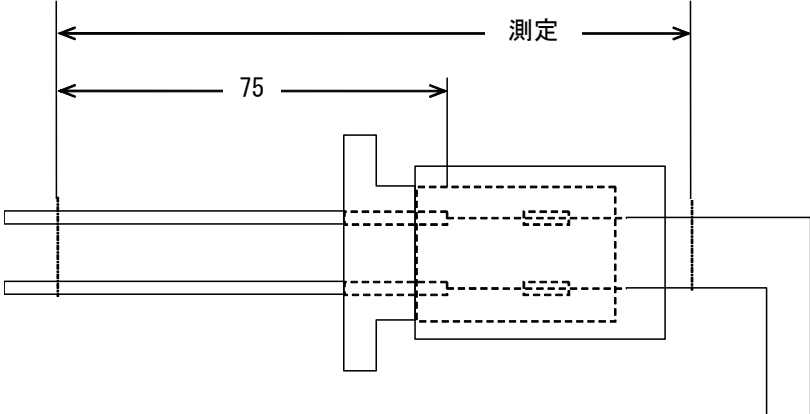
番号	項目	測定方法	性能									
4.5	低電圧電流抵抗	<p>図1に示す様に、嵌合したコネクタに開放時 $20 \pm 5\text{mV}$、短絡時 $10 \pm 0.5\text{mA}$ 通電し、圧着部より各75mm離れた点で測定する。電線の電圧降下分は差引く。(電線の抵抗値は表1による)</p> <p>図1</p>  <p>表1</p> <table border="1" data-bbox="703 1007 1189 1294"> <thead> <tr> <th rowspan="2">電線サイズ</th> <th>抵抗値</th> </tr> <tr> <th>($\text{m}\Omega / 75\text{mm}$)</th> </tr> </thead> <tbody> <tr> <td>0.5</td> <td>2.45</td> </tr> <tr> <td>0.85</td> <td>1.56</td> </tr> <tr> <td>1.25</td> <td>1.07</td> </tr> </tbody> </table>	電線サイズ	抵抗値	($\text{m}\Omega / 75\text{mm}$)	0.5	2.45	0.85	1.56	1.25	1.07	<p>初期 : $5\text{m}\Omega$ 以下</p> <p>耐久試験後 : $10\text{m}\Omega$ 以下</p>
電線サイズ	抵抗値											
	($\text{m}\Omega / 75\text{mm}$)											
0.5	2.45											
0.85	1.56											
1.25	1.07											

番号	項目	測定方法	性能
4.6	絶縁抵抗	<p>コネクタを嵌合した状態で、図2の様に隣接するコンタクト相互間及びコンタクトとアース間の絶縁抵抗をDC500Vの絶縁抵抗計で測定する。</p> <p style="text-align: center;">図 2</p>	100MΩ以上
4.7	耐電圧	<p>コネクタを嵌合した状態で、図2の様に隣接するコンタクトと相互間及びコンタクトとアース間に商用周波数の交流電圧1000V または、直流電圧1600Vを1分間加える。</p>	絶縁破壊がないこと。

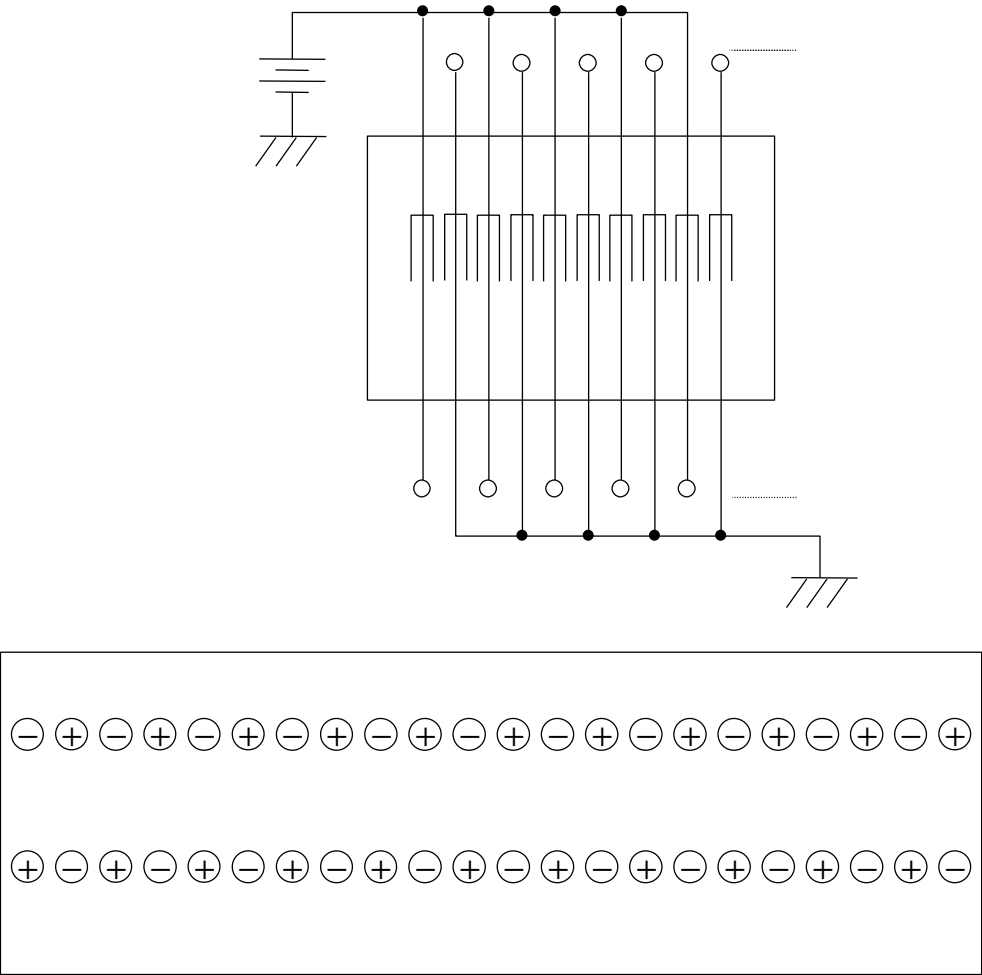
番号	項目	測定方法	性能
4.8	リーク電流	<p>図3の回路でDC28Vの電圧を印加し、リーク電流のピーク値を測定する。電線は装着可能な最小サイズを使用する。</p> <p style="text-align: center;">図 3</p> 	<p>ピーク値 : 100 μ A以下</p>

番号	項目	測定方法	性能
4.9	コンタクト 半田付性	はんだ槽 : Sn-3Ag-0.5Cu 半田温度 : 250±5℃ 半田浸漬時間 : 5±0.5秒 使用フラックス : ULF-300R	半田ぬれ面積率 : (めっき面のみ) 95%以上 (下地めっき有り)
4.10	コンタクト装着性 (コンタクト -ハウジング間)	任意の長さの電線を圧着したりセプタクルコンタクトをプラグハウジング 正規装着位置まで押し込む。保持する部分は、圧着部より約20mmはなれた電 線部とし、約100mm/min. 以下の一定の速度とする。	電線の曲がりがなく装着できること。
4.11	コンタクト脱却性 (コンタクト -ハウジング間)	4.10で装着されたコンタクトを同条件で引抜く。	有害な引っ掛かり、傷、変形がないこと。
4.12	コンタクト保持力 (コンタクト -ハウジング間)	プラグハウジングコネクタに約100mmの長さの電線を圧着したりセプタクル コンタクトを装着固定し、電線を軸方向に約100mm/min. の一定の速度で引っ 張り、コンタクトがハウジングから抜けるときの荷重を測定する。	58.8N 以上
4.13	コンタクト 圧着部強度 (コンタクト -電線間)	約100mmの長さの電線を圧着したりセプタクルコンタクトを固定し、電線を 軸方向に約100mm/min. の一定の速度で引っ張り、電線が破断あるいは圧着部 から電線が引き抜けるときの荷重を測定する。	電線サイズ 0.5 88.2N 以上 0.75 117.6N 以上 0.85 127.4N 以上 1.25 176.4N 以上

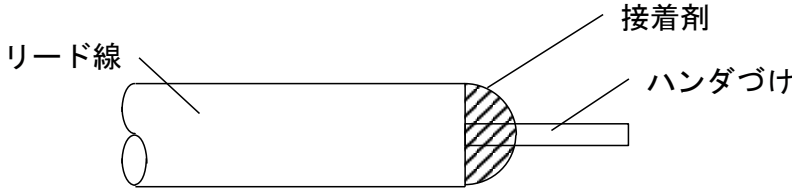
番号	項目	測定方法	性能
4.14	ハウジング保持力 (ハウジング ロック強度)	キャップハウジングコネクタを固定し、嵌合したプラグハウジングを軸方向に約100mm/min. の一定の速度で引っ張る。	98N以下の値でロック機構が離脱したり、破損したりしてはいけない。
4.15	シール性	<p>コネクタの防水箇所へ圧縮空気を送りコネクタのシール性を調べる。電線は装着可能な最小サイズを使用し、先端はハンダづけ後接着剤で密封する（図4）か、ループを作り密封する。</p> <p>測定は、コネクタを水中に入れ9.8KPa(gage)の圧縮空気を30秒間送る。30秒間空気がもれない場合、9.8KPa(gage)ずつ上げる。</p> <p style="text-align: center;">図 4</p>  <p>The diagram shows a cross-section of a cylindrical connector. On the left, a lead wire is labeled 'リード線'. On the right, a plug is inserted into the connector. The plug is labeled 'ハンダづけ' (soldered). The area where the plug meets the connector is shaded with diagonal lines and labeled '接着剤' (adhesive).</p>	<p>初期： 98KPa(gage) 以上</p> <p>耐久試験後： 49KPa(gage) 以上</p>

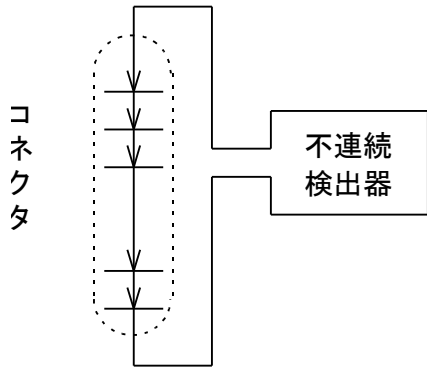
番号	項目	測定方法	性能
4.16	温度上昇値	コネクタに各耐久試験に基づく電流を通電し、温度が飽和したときのコンタクト圧着部の表面の温度を測定する。	上昇値60°C以下
4.17	瞬断	<p>嵌合したコネクタを全極直列に接続して、開放時電圧12V以下、短絡時電流1A以下の電流を通電し、不連続検出器で瞬断を監視する。(図5)</p> <p style="text-align: center;">図 5</p> 	10 μ sec以上の瞬断がないこと。

5. 試験構成及び順序

5.1 特性試験

試験は、原則として表3に従い行う。

表3

供試品	コンタクト	ハウジング	コネクタ
1	外観	外観	外観
2	挿入力	挿入力	コンタクト装着性
3	離脱力	離脱力	挿入力
4	挿入離脱の フィーリング	挿入離脱の フィーリング	離脱力
5	圧着部強度	ハウジング保持力	挿入離脱のフィーリング
6	—	—	コンタクト脱却性
7	—	—	コンタクト保持力
8	—	—	コンタクト半田付性

5.2 耐久試験

試験は、原則として表4に従い行う。

表4

順序 グループ	試験前	試験 I	試験 II	試験 III
A	—	こじり耐久	高温振動	カレントサイクル
	低電圧電流抵抗	低電圧電流抵抗 外観	瞬断※ 外観※ 低電圧電流抵抗	低電圧電流抵抗 外観
B	—	こじり耐久	温度上昇	—
	低電圧電流抵抗	低電圧電流抵抗 外観	温度上昇値※ 低電圧電流抵抗	—
C	—	高温放置	低温放置	—
	挿入力 低電圧電流抵抗 シール性 離脱力	低電圧電流抵抗 シール性 離脱力 挿入力	低電圧電流抵抗 シール性 離脱力 挿入力	—
D	—	サーマルショック	耐水	—
	挿入力 低電圧電流抵抗 シール性 離脱力	低電圧電流抵抗 シール性 離脱力 挿入力	リーク電流※ 低電圧電流抵抗 シール性 離脱力 挿入力	—
E	—	過電流通電	—	—
	外観	外観	—	—
F	—	こじり耐久	耐塵	耐油、耐溶液
	挿入力 低電圧電流抵抗 絶縁抵抗 離脱力	低電圧電流抵抗 外観	低電圧電流抵抗	低電圧電流抵抗 絶縁抵抗 離脱力 挿入力 外観
G	—	凍結	腐食ガス	オゾン劣化
	低電圧電流抵抗 絶縁抵抗 シール性	リーク電流※	低電圧電流抵抗 シール性	低電圧電流抵抗 絶縁抵抗 シール性 外観
H	—	塩害	—	—
	低電圧電流抵抗	リーク電流※ 低電圧電流抵抗	—	—

順序 グループ	試験前	試験 I	試験 II	試験 III
I	—	耐候性	—	—
	挿入力 低電圧電流抵抗 絶縁抵抗 耐電圧 離脱力	低電圧電流抵抗 絶縁抵抗 耐電圧 離脱力 挿入力	—	—
J	—	耐高圧洗浄	—	—
	外観	リーク電流※ 外観	—	—

- 注： 1. 上段が試験項目で下段が測定項目である。
2. 測定項目は、上から順に下へ測定し、※印は試験中連続して測定する。
また、測定項目毎に試料を分けてもよい。

6. 試験方法

6.1 こじり耐久試験

キャップハウジングコネクタを固定し、プラグハウジングコネクタを正規に嵌合した状態で図6に示す要領で、前後方向に手指により約78.4Nの力を2回加える。これを端子が抜けるまで1mmずつ引き抜いて行う。以上を1サイクルとして25サイクル行う。さらに、左右方向についても前後方向と同様に行う。(前後左右同時に実施してもよい。)

図 6

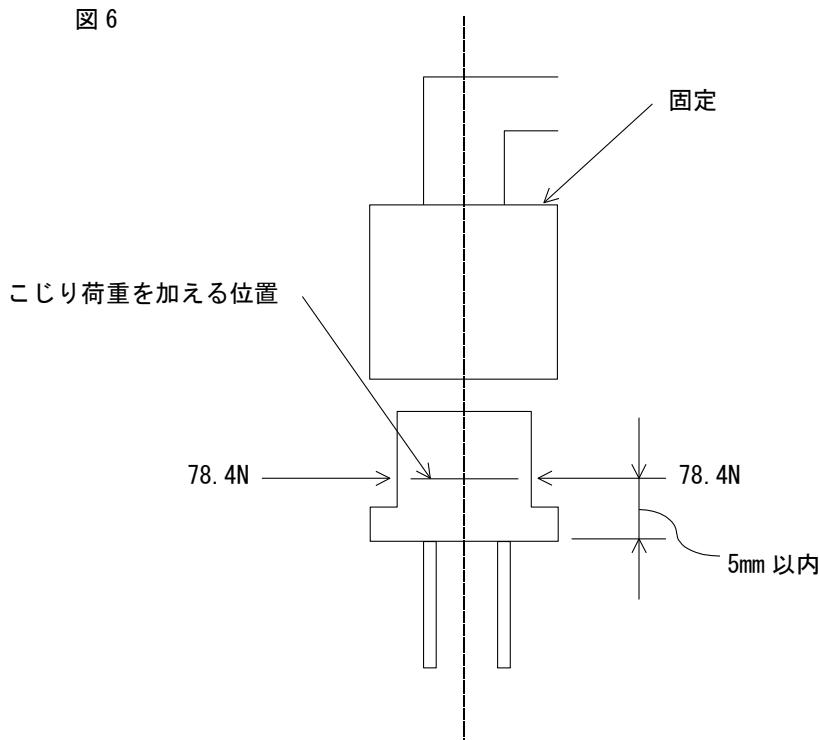

9.2 高温放置試験

恒温槽内にコネクタを1000時間放置し、その後取り出して常温に戻るまで放置する。なお、恒温槽内の温度は125°Cとする。

9.3 低温放置試験

恒温槽内にコネクタを150時間放置し、その後取り出して常温に戻るまで放置する。なお、恒温槽内の温度は-40°Cとする。

6.4 サーマルショック試験

コネクタを恒温槽内に入れ、図7に示す冷熱パターンを1サイクルとして200サイクル行い、その後取り出して常温にて2時間以上放置する。

図 7

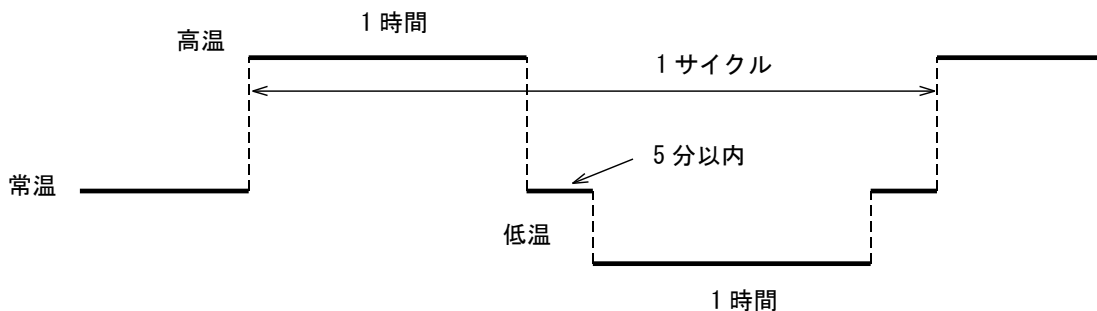

なお、恒温槽内の温度は、高温125℃、低温-40℃とする。

6.5 塩害試験

密閉タンク内にコネクタを吊るし、温度 $35 \pm 5^\circ\text{C}$ 、塩水濃度 $5 \pm 1\%$ 、比重 $1.0268 \sim 1.0413$ 、PH $6.5 \sim 7.2$ の塩水を $68.6 \sim 176.5\text{KPa}(\text{gage})$ の圧力で96時間噴霧させ、その後コネクタを湿度槽内に吊るし、 $80 \pm 5^\circ\text{C}$ 、湿度 $90 \sim 95\%RH$ で96時間放置する。その後常温で乾燥後測定をする。塩水噴霧中は、コネクタ各極間に図3に示す回路で28Vの電圧を印加し、リーク電流を監視する。

6.6 耐油、耐溶液試験

コネクタを各種オイルに浸漬する。オイルの温度は $50 \pm 2^\circ\text{C}$ とし、順序を以下に示す。

- | | | | |
|-------------------------------|-------|---|------------|
| トルコンオイル
(キャスルオートフルードスペシャル) | 1時間浸漬 | → | 白灯油洗浄5分間浸漬 |
| → ミッションオイル (SAE 90) | 1時間浸漬 | → | 白灯油洗浄5分間浸漬 |
| → エンジンオイル (SAE 10W-30) | 1時間浸漬 | → | 白灯油洗浄5分間浸漬 |
| → クラッチオイル (トヨタ規格 SHD) | 1時間浸漬 | → | 白灯油洗浄5分間浸漬 |
| → ブレーキオイル (トヨタ規格 SHF) | 1時間浸漬 | → | 白灯油洗浄5分間浸漬 |

また、別のサンプルを用いて、以下の溶液に浸漬する。溶液の温度は $50 \pm 2^\circ\text{C}$ とし、順序を以下に示す。

- | | | | |
|-------------------------|-------|---|------------|
| ウォッシュ液 (市販品) | 1時間浸漬 | → | 水道水洗浄5分間浸漬 |
| → 不凍液 (キャスルロングライフクーラント) | 1時間浸漬 | | |
| → 水道水洗浄5分間浸漬 | → | | 常温放置にて乾燥 |

6.7 耐水試験

コネクタを恒温槽内に入れ、40分間加熱し、その後直ちに耐水試験槽内に入れ20分間常温水を噴水する。

これを1サイクルとして48サイクル実施する。噴水条件は、JIS D0203のS2とする。噴水中は、コネクタの各極間に図3に示す回路で28Vの電圧を印加し、リーク電流を監視する。

また、恒温槽内の温度は、 125°C とする。

6.8 凍結試験

コネクタを 100°C の水に1時間浸漬後、これを速やかに $-30 \pm 5^\circ\text{C}$ の恒温槽に入れ、付着した水が氷結した後、取り出す。試験中は、コネクタの各極間に図3に示す回路で28Vの電圧を印加し、リーク電流を監視する。

6.9 腐食ガス

コネクタを亜硫酸ガス(SO₂)濃度10ppm、湿度90%以上、常温の試験槽内に24時間放置する。

6.10 オゾン劣化試験

コネクタをオゾン濃度50±5pphm、温度40°Cの試験槽内に24時間放置する。

6.11 高温振動試験

図8のように、コネクタを振動台に取付け、温度125°Cの雰囲気中で振動を加える。加振方向は、X、Y、Z の3方向とする。その他の加振条件は、表5による。試験中は、コネクタに図5に示す回路で通電し、瞬断を監視する。

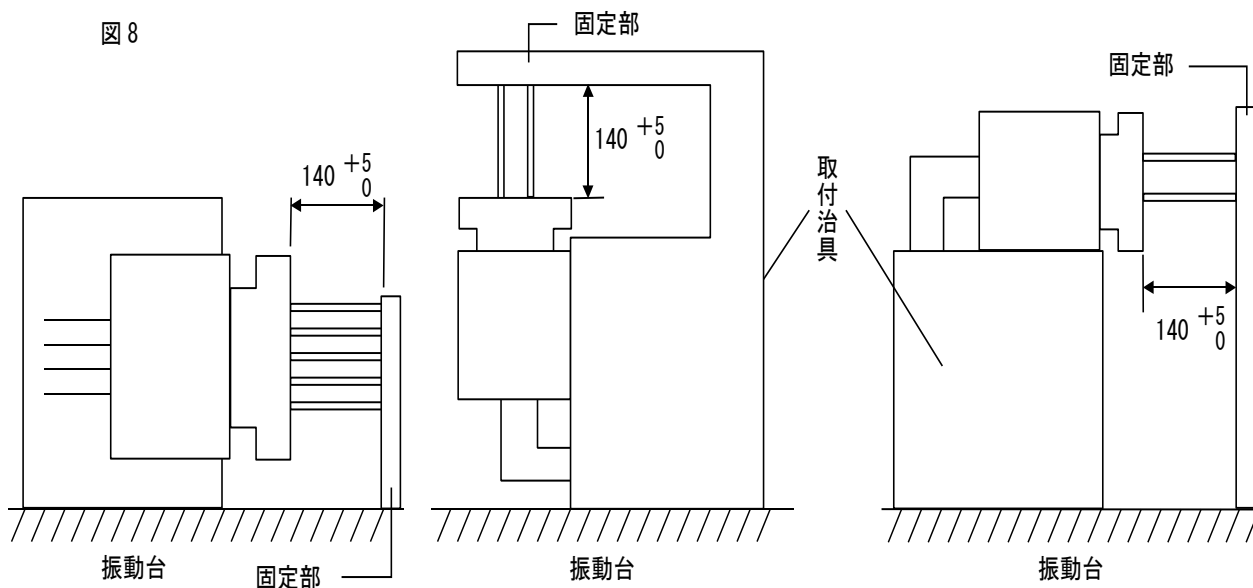

ケーブル長さは、150⁺⁵₀ mmとする。

表5

加速度 (m/s ²)	加振時間 (h)	加振周波数 (Hz)
98~245 (10~25G)	各3 計9	50~ 100 … 98m/s ² (10G)一定 100~ 250* … 片振巾 0.2mm一定~245m/s ² (25G)一定 掃引時間 3分(Log Sweep)

* 100~176~250Hz

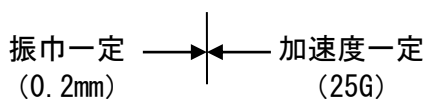

6.12 耐候性試験

コネクタを日光のよく当る屋外に、12か月放置する。

6.13 カレントサイクル試験

- ① コネクタに4Aの電流を全極に通電する。通電方法は45分間通電、15分間休止を1サイクルとし、これを200サイクル行う。
- ② 温度120°Cの雰囲気でもコネクタに4Aの電流を図9の例のごとく、1極飛びに通電し、これを50サイクル行う。試験中は無風状態とし、表5の条件で振動を加える。加振方向はコンタクト軸に垂直なコネクタ長辺方向とする。

図 9

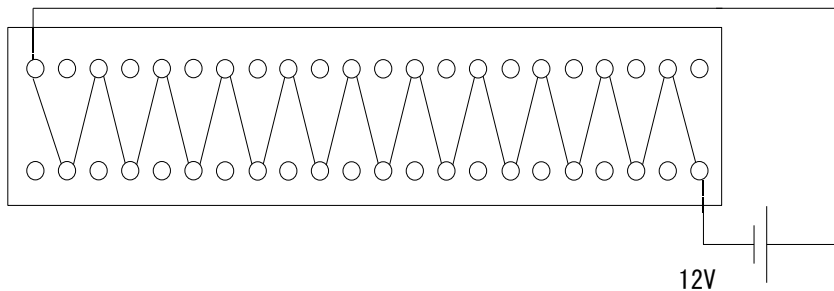

6.14 過電流通電試験

コネクタを無風状態の所で水平に保ち、任意の1回路に通電する。通電する電流値および通電時間は表6による。

表6

電線 サイズ	試験 ①		試験 ②	
	電流値(A)	通電時間(min.)	電流値(A)	通電時間(sec.)
0.5	30	5	80	5
0.85	40		110	
1.25	50		170	

6.15 耐塵試験

縦・横・高さが900~1200mmの密封タンク内にコネクタを吊るし、JIS Z 8901の6種に規定された粉体 1.5kgを15分ごとに、10秒間圧縮空気を噴射させ、ファン等で一様に拡散させる。これを1サイクルとし、8サイクル行う。

なお、2サイクル終了ごとにコネクタの離脱、挿入を1回行う。

6.16 温度上昇試験

コネクタに15Aの電流を任意の1極に通電する。その後、6Aの電流を全極に通電する。測定は、4.15 温度上昇値に基づき行う。

6.17 耐高圧洗浄試験

コネクタを恒温槽内で100°Cに保温(10分以上)後、直ちに表7の条件で洗浄を行う。その後、1分程度自然冷却する。これを1サイクルとして10サイクル実施する。

洗浄は、図10のように固定したコネクタの嵌合方向に対し、60°の角度から

A: 電線防水部

B: 嵌合防水部

をねらう。(AとBは別サンプルとする。)

図10

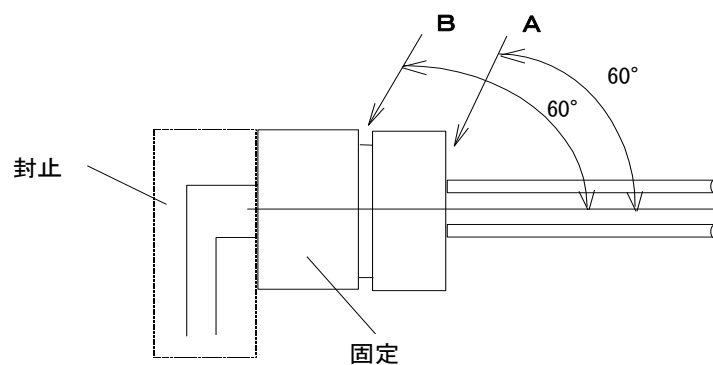

洗浄中は、コネクタの各極間に図3に示す回路で28Vの電圧を印加し、リーク電流を監視する。

表7

項目	条件
吐出水圧	7840 KPa (80 Kg/cm ²) (洗浄機設定値)
吐出水量	600ℓ/h以上
ノズルからの距離	300mm
洗浄時間	30 sec

7. 試験条件

- (1) 試験に使用するコンタクト及びコネクタは、ランダムに抜き取ったものとする。
- (2) 試験に使用するコンタクトに取りつける電線は、指示ある場合を除き、装着可能な最大サイズの電線を取り付けるものとし、長さはその都度決定する。
- (3) 試験に使用する電線は、試験に規定する温度条件に対し十分な耐熱性を有し、又、各溶媒に対し著しい絶縁抵抗の劣化が生じない被覆材質を用いること。
- (4) 試験は、指示ある場合を除き常温常湿で行うものとする。
- (5) 試験は、指示ある場合を除きコネクタを嵌合させた状態で行うものとする。
- (6) 試験条件中の公差は、指示のない場合は±10%とする。
- (7) 試料数は、その都度決定する。
- (8) 各試験の測定は、2極以上行うこと。

8.試験結果

8.1 特性試験

試 験		供試品		コンタクト			
		項目 / 要求性能(測定条件)	n	max.	\bar{x}	min.	
外 観 / 有害な亀裂、錆、がた、傷、変形 などがないこと。(目視、触感)			10	異常なし			
挿入力 / 4.9N 以下			10	2.50	1.83	1.27	
離脱力 / 4.9N 以下			10	2.16	1.66	1.37	
挿入離脱の フィーリング		有害な引っ掛かり などがないこと		10	異常なし		
圧着部強度	0.5	88.2N 以上	10	129	120	116	
	0.85	127.4N 以上	8	184	162	138	
	1.25	176.4N 以上	9	221	203	186	

試験	供試品	コネクタ				ハウジング								
		n	max.	ave.	min.	n	max.	ave.	min.					
外 観	/有害な亀裂、錆、がた、傷、変形 などがないこと。	5	異常なし			5	異常なし							
コンタクト装着性	/電線の曲がりがなく装着できること	44	全数曲がりなく装着			/								
挿入力 (N)	/137.2N (14kgf)以下	12	116	110	106					省略				
低電圧電流抵抗 (mΩ)	/5 mΩ 以下	792	2.3	2.0	1.8					省略				
絶縁抵抗 (MΩ)	/100 MΩ 以上(DC500V)	コンタクト間	8	6.1E+05	3.4E+05					5.1E+04	省略			
		アース間	8	9.3E+06	1.3E+06					1.6E+04	省略			
耐電圧	/ 絶 縁 破 壊 が ない こと (AC1000V)	コンタクト間	8	全数異常なし						省略				
		アース間	8	全数異常なし						省略				
シール性	/ 98K Pa(1kg/cm ²)以上	44	98KPaで全数異常なし							省略				
離脱力 (N)	/137.2N(14kgf)以下	12	119	115	107					省略				
挿入離脱の フィーリング	/有害な引っ掛かりなど がないこと。	5	異常なし							5	異常なし			
コンタクト脱却性	/有害な引っ掛かり、傷、変形 がないこと。	44	全数異常なし			省略								
コンタクト保持力 (N)	/58.8N (6kgf) 以上	8	108	87	71	省略								
コンタクト半田付性		44	全数異常なし			省略								

8.2 耐久試験

Aグループ

		初期	こじり耐久	高温振動	カレントサイクル 1	カレントサイクル 2
低電圧電流抵抗 単位 : $m\Omega$ (n=88ピン)	規格	5m Ω 以下	10m Ω 以下	10m Ω 以下	10m Ω 以下	10m Ω 以下
	最大	2.3	2.7	7.4	6.3	7.6
	平均	2.0	2.1	2.3	2.8	3.2
	最小	1.6	1.7	1.5	1.7	2.4
外 観 (n=2セット)		異常なし		異常なし	異常なし	異常なし
瞬 断 単位 : $\mu sec.$ (n=2セット)	規格	1未満				
	10 μsec 以下					

B グループ

		初期	こじり耐久	温度上昇	
低電圧電流抵抗 単位 : $m\Omega$ (n=44ピン)	規格	5m Ω 以下	10m Ω 以下	10m Ω 以下	
	最大	2.2	2.7	2.8	
	平均	1.9	2.1	2.3	
	最小	1.6	1.6	1.6	
外 観 (n=1セット)		異常なし		異常なし	
温度上昇 単位 : $^{\circ}C$ (n=6ピン) 規格: 60 $^{\circ}C$ 以下	15A 単極	最大			33.4
		平均			30.5
		最小			27.8
	6A 全極	最大			49.2
		平均			41.7
		最小			28.3

C. グループ

		初期	高温放置	低温放置
低電圧電流抵抗 単位 : $m\Omega$ (n=132ピン)	規格	5m Ω 以下	10m Ω 以下	10m Ω 以下
	最大	2.1	2.4	2.8
	平均	1.8	1.9	2.0
	最小	1.5	1.7	1.7
挿入力 単位:N (n=4セット) 規格:137N以下	最大	116	108	111
	平均	114	102	102
	最小	111	97	96
離脱力 単位:N (n=4セット) 規格:137N以下	最大	118	71	77
	平均	117	66	66
	最小	116	62	54
シール性 (n=5セット)	規格	98Kpa以上	49Kpa以上	49Kpa以上
		98Kpaで 異常なし	49Kpaで 異常なし	49Kpaで 異常なし

D. グループ

		初期	サーマルショック	耐水
低電圧電流抵抗 単位 : mΩ (n=132ピン)	規格	5mΩ 以下	10mΩ 以下	10mΩ 以下
	最大	2.1	2.7	2.2
	平均	1.8	2.0	1.8
	最小	1.5	1.6	1.5
挿入力 単位:N (n=4セット) 規格:137.2 N以下	最大	110	84	134
	平均	109	81	121
	最小	106	79	106
離脱力 単位:N (n=4セット) 規格:137.2 N以下	最大	118	81	98
	平均	116	78	90
	最小	114	77	83
シール性 (n=5セット)	規格	98Kpa以上	49Kpa以上	49Kpa以上
		98Kpaで異常なし	49Kpaで異常なし	49Kpaで異常なし
リーク電流 単位:μA (n=5セット) 規格 : 100μA以下				1未満

E. グループ

電線 0.5 (n=2)	ハウジングの着火なし
電線 0.85 (n=2)	ハウジングの着火なし
電線 1.25 (n=2)	ハウジングの着火なし

F. グループ

		初期	こじり耐久	耐塵	耐油	耐溶剤
低電圧電流抵抗 単位 : mΩ (n=132ピン)	規格	5mΩ 以下	10mΩ 以下	10mΩ 以下	10mΩ 以下	10mΩ 以下
	最大	2.2	2.5	2.5	2.1	2.8
	平均	1.9	1.9	1.9	1.9	2.0
	最小	1.7	1.5	1.6	1.7	1.6
挿入力 単位:N (n=4セット) 規格:137.2 N以下	最大	108			131	132
	平均	107			126	126
	最小	106			121	121
離脱力 単位:N (n=4セット) 規格:137.2 N以下	最大	119			133	131
	平均	112			128	127
	最小	107			123	124
絶縁抵抗 (ピン間) 単位:MΩ (n=4セット) 規格:100MΩ 以上	最大	6.1E+05			2.4E+05	1.5E+07
	平均	4.8E+05			1.2E+05	1.1E+07
	最小	2.0E+05			3.6E+02	7.7E+06
絶縁抵抗(ピン-グラウンド間) 単位:MΩ (n=4セット) 規格:100MΩ 以上	最大	9.3E+06			6.8E+05	6.9E+06
	平均	2.5E+06			5.2E+05	5.6E+06
	最小	8.3E+04			3.6E+05	4.3E+06

G グループ

		初期	凍結	腐食ガス	オゾン
低電圧電流抵抗 単位 : mΩ (n=132ピン)	規格	5mΩ以下	10mΩ以下	10mΩ以下	10mΩ以下
	最大	2.1	2.2	2.2	2.3
	平均	1.9	1.9	1.9	1.9
	最小	1.6	1.6	1.6	1.6
シール性 (n=5セット)	規格	98Kpa以上	/	49Kpa以上	49Kpa以上
		98Kpaで異常なし	/	49Kpaで異常なし	49Kpaで異常なし
絶縁抵抗(ピン間) 単位 : MΩ (n=4セット) 規格 : 100MΩ以上	最大	5.0E+05	/	/	1.8E+07
	平均	2.1E+05	/	/	5.4E+06
	最小	5.1E+04	/	/	2.3E+04
絶縁抵抗(ピン-グラウンド間) 単位 : MΩ (n=4セット) 規格 : 100MΩ以上	最大	1.1E+05	/	/	7.8E+07
	平均	6.1E+04	/	/	3.5E+07
	最小	1.6E+04	/	/	1.8E+06
リーク電流 単位 : μA (n=5セット) 規格 : 100μA以下		/	1未満	/	/

H グループ

		初期	塩害
低電圧電流抵抗 単位 : mΩ (n=132ピン)	規格	5mΩ以下	10mΩ以下
	最大	2.2	2.6
	平均	1.9	2.0
	最小	1.7	1.8
リーク電流 単位 : μA (n=5セット) 規格 : 100μA以下		/	1未満

I グループ

試験中

J グループ

	耐高圧洗浄
リーク電流 (電線防水部) 単位 : μA (n=5セット) 規格 : 100μA以下	1未満
リーク電流 (嵌合防水部) 単位 : μA (n=5セット) 規格 : 100μA以下	1未満